

CURRICULUM
GRÁFICO

Valentina Levrero

Licenciada en Diseño de Comunicación Visual

+ INFORMACIÓN DE CONTACTO

valevrero@gmail.com
[+598] 9955 · 3536

+ AMPLIAR EN

valentinalevrero.com

CURRICULUM GRÁFICO

Muestra de selección de trabajos realizados a nivel profesional y académico que pone a la vista un panorama general de mi experiencia con la disciplina.

Aunque la mayoría de las áreas de diseño están estrechamente vinculadas entre sí, este portfolio segmenta según el área de diseño solamente a modo de organizar los trabajos que aquí se presentan.

AMPLIAR EN
valentinalevrero.com

Índice

| | | | |
|---------------|---|---------------|--|
| <u>P – 03</u> | [Identidad visual] Escaramuza Conciencia Agropecuaria Torquay Toys | <u>P – 28</u> | [Multidisciplinarios] Cora Escaramuza productos Muy Nativo Barrio de las Artes |
| <u>P – 11</u> | [Diseño editorial] Proyecto CURE Passages Rm El Libro de los Cien Años Tesis de grado | <u>P – 42</u> | [Ilustración] Colección de ciudades Flores Acrílico |
| <u>P – 21</u> | [Packaging] Caja reutilizable Autoctonario | <u>P – 46</u> | [Tipografía] Alfabetología |

Escaramuza

› LIBRERÍA & CAFÉ – URUGUAY

Escaramuza es librería y café, y además conjuga un espacio cultural donde se dictan cursos, talleres y presentaciones de libros.

Este proyecto de identidad involucró el diseño de un profundo manual de marca y el desarrollo de un sistema de identidad visual lo suficientemente amplio y flexible, para la comunicación de todas las áreas: librería, café, talleres y portal.

El resultado fue, además del manual de marca y programa comunicacional, el diseño de seis micro-sistemas gráficos, en formato plantillas para redes sociales, que convivan con la marca y coexistan en la comunicación diaria de las propuestas y actividades.



RESUMEN PLANTILLAS 2019



E1 - RECTÁNGULO



E4 - CÍRCULO ISO

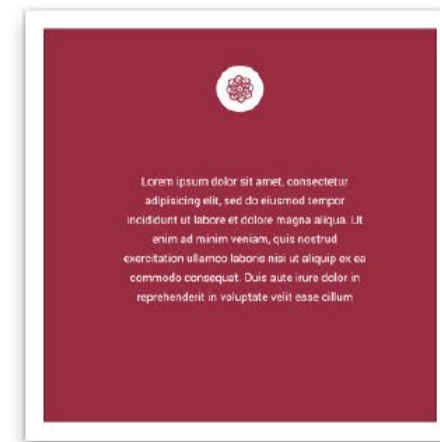

E2 - INSTITUCIONAL



E5 - INFANTILES



E3 - ESPECIAL



E6 - LETRA GRANDE

Escaramuza

› LIBRERÍA & CAFÉ – URUGUAY

Escaramuza es librería y café, y además conjuga un espacio cultural donde se dictan cursos, talleres y presentaciones de libros.

Este proyecto de identidad involucró el diseño de un profundo manual de marca y el desarrollo de un sistema de identidad visual lo suficientemente amplio y flexible, para la comunicación de todas las áreas: librería, café, talleres y portal.

El resultado fue, además del manual de marca y programa comunicacional, el diseño de seis micro-sistemas gráficos, en formato plantillas para redes sociales, que convivan con la marca y coexistan en la comunicación diaria de las propuestas y actividades.



RESUMEN PLANTILLAS 2023 (12 archivos posteos + 12 archivos stories)



GRILLA

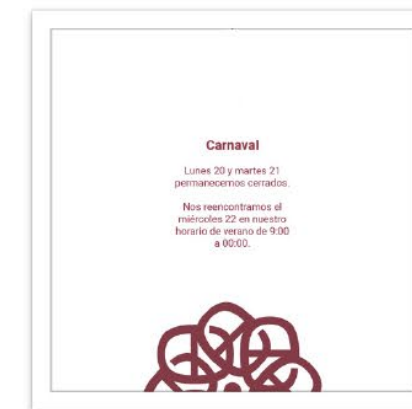

ESPECIAL 2



INFANTIL 2
2 tamaños



MARCALIBROS



SEMICÍRCULO
2 tamaños



LISTA
niños



DESTACADOS

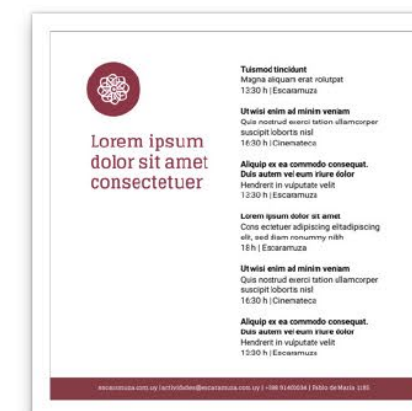

LISTA



INTERVALO

Escaramuza

› LIBRERÍA & CAFÉ – URUGUAY

Escaramuza es librería y café, y además conjuga un espacio cultural donde se dictan cursos, talleres y presentaciones de libros.

Este proyecto de identidad involucró el diseño de un profundo manual de marca y el desarrollo de un sistema de identidad visual lo suficientemente amplio y flexible, para la comunicación de todas las áreas: librería, café, talleres y portal.

El resultado fue, además del manual de marca y programa comunicacional, el diseño de seis micro-sistemas gráficos, en formato plantillas para redes sociales, que convivan con la marca y coexistan en la comunicación diaria de las propuestas y actividades.

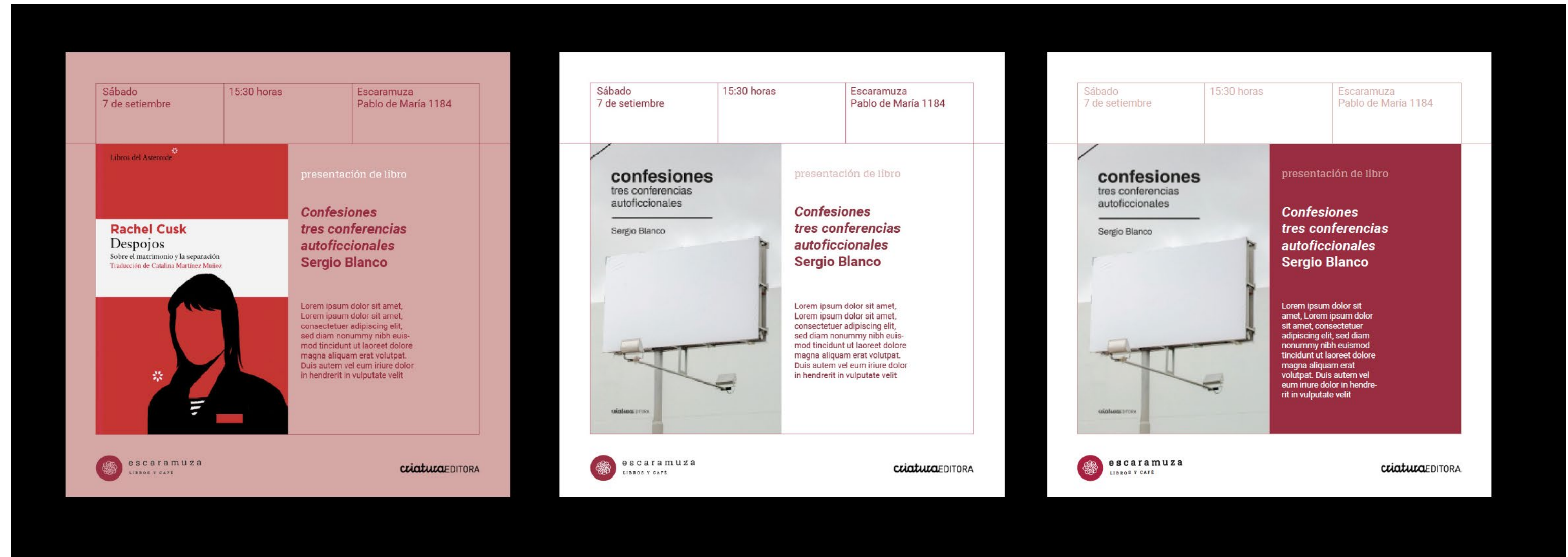

EJEMPLOS DE PLANTILLAS PARA PUBLICACIONES EN REDES SOCIALES

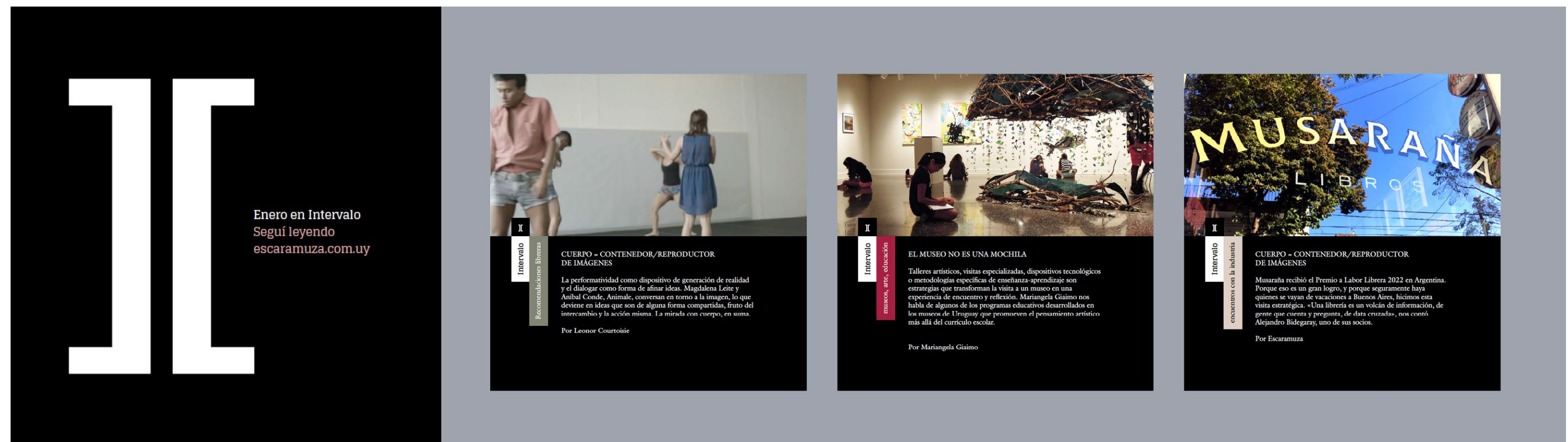

SUBMARCA INTERVALO APLICADO EN REDES SOCIALES

Conciencia Agropecuaria

› FAO URUGUAY – MGAP

La consultoría en diseño de comunicación visual basado en objetivos Proyecto Conciencia Agropecuaria de FAO Uruguay y el Ministerio de Ganadería Agricultura y Pesca, permitió fortalecer las capacidades comunicativas del Proyecto relacionadas a la promoción de los sistemas agroalimentarios sostenibles como visión de desarrollo país; difundir las acciones relacionadas al proyecto a las partes interesadas; concientizar e informar a estudiantes del sistema educativo formal, sobre la importancia de los sistemas alimentarios sostenibles como visión del desarrollo país. Implicó el rediseño de la identidad visual, la ampliación del sistema gráfico base, la elaboración de materiales como contenido visual para el proyecto, diseño trivias animadas para pantallas de Reimpulso (en vía pública) y adaptadas para redes sociales, y diversos materiales de comunicación del proyecto.

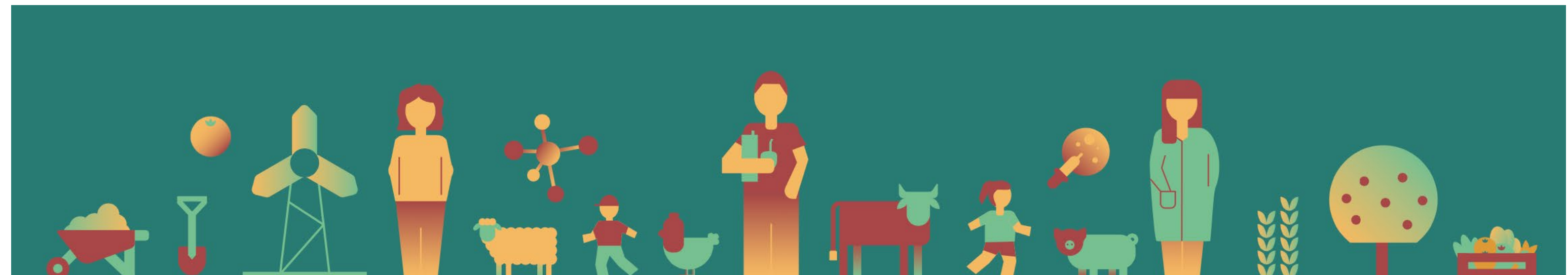
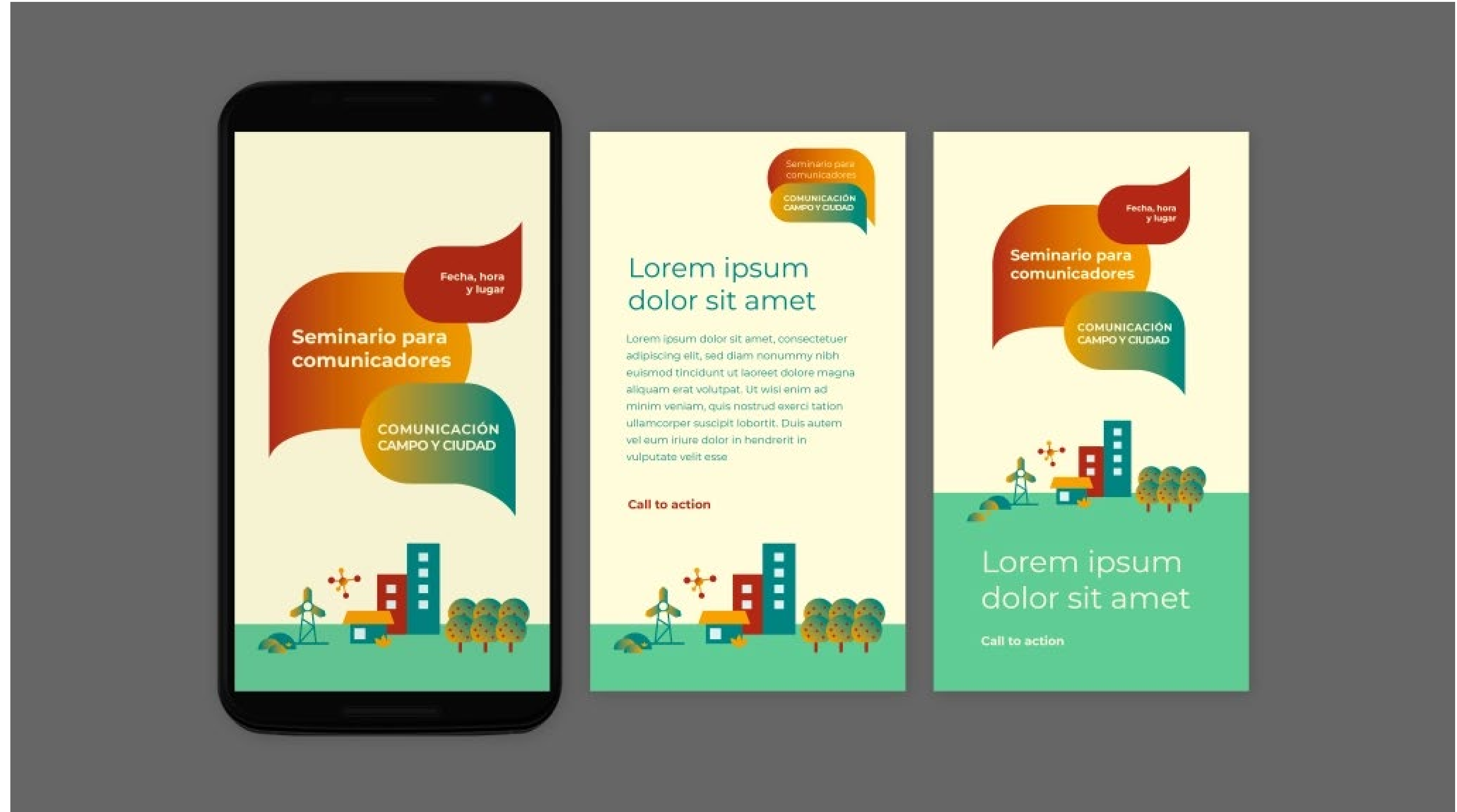

Conciencia Agropecuaria

› FAO URUGUAY – MGAP

La consultoría en diseño de comunicación visual basado en objetivos Proyecto Conciencia Agropecuaria de FAO Uruguay y el Ministerio de Ganadería Agricultura y Pesca, permitió fortalecer las capacidades comunicativas del Proyecto relacionadas a la promoción de los sistemas agroalimentarios sostenibles como visión de desarrollo país; difundir las acciones relacionadas al proyecto a las partes interesadas; concientizar e informar a estudiantes del sistema educativo formal, sobre la importancia de los sistemas alimentarios sostenibles como visión del desarrollo país. Implicó el rediseño de la identidad visual, la ampliación del sistema gráfico base, la elaboración de materiales como contenido visual para el proyecto, diseño trivias animadas para pantallas de Reimpulso (en vía pública) y adaptadas para redes sociales, y diversos materiales de comunicación del proyecto.

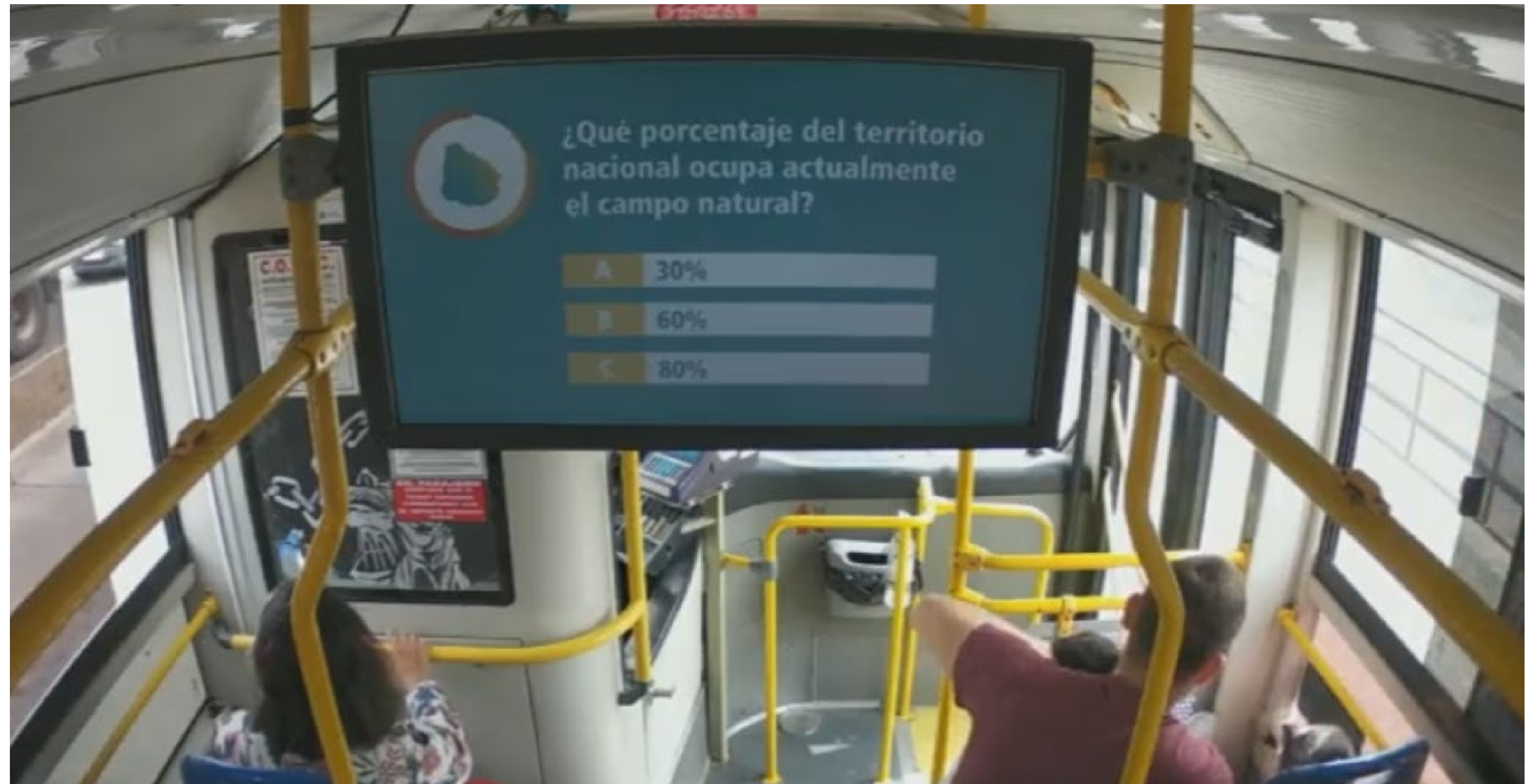

Torquay Toys

› TOYSHOP – AUSTRALIA

Torquay Toys es una juguetería de Torquay, una ciudad surfista cerca de Melbourne, Australia.

El proyecto de identidad visual involucró trabajar en la generación del brief junto al cliente, el diseño de marca e identidad, papelería, materiales de marketing y diseño display para vidriera.

Desde el concepto a la producción, el proyecto representa los valores de la marca: educación, sustentabilidad y tradición.

Click en el siguiente link para ver el manual de usuario de identidad visual: https://issuu.com/valentinalevrero/docs/tt_brand_usage_guidelines



Torquay Toys

› TOYSHOP – AUSTRALIA

Torquay Toys es una juguetería de Torquay, una ciudad surfista cerca de Melbourne, Australia.

El proyecto de identidad visual involucró trabajar en la generación del bife junto al cliente, el diseño de marca e identidad, papelería, materiales de marketing y diseño display para vidriera.

Desde el concepto a la producción, el proyecto representa los valores de la marca: educación, sustentabilidad y tradición.

Click en el siguiente link para ver el manual de usuario de identidad visual: https://issuu.com/valentinalevrero/docs/tt_brand_usage_guidelines

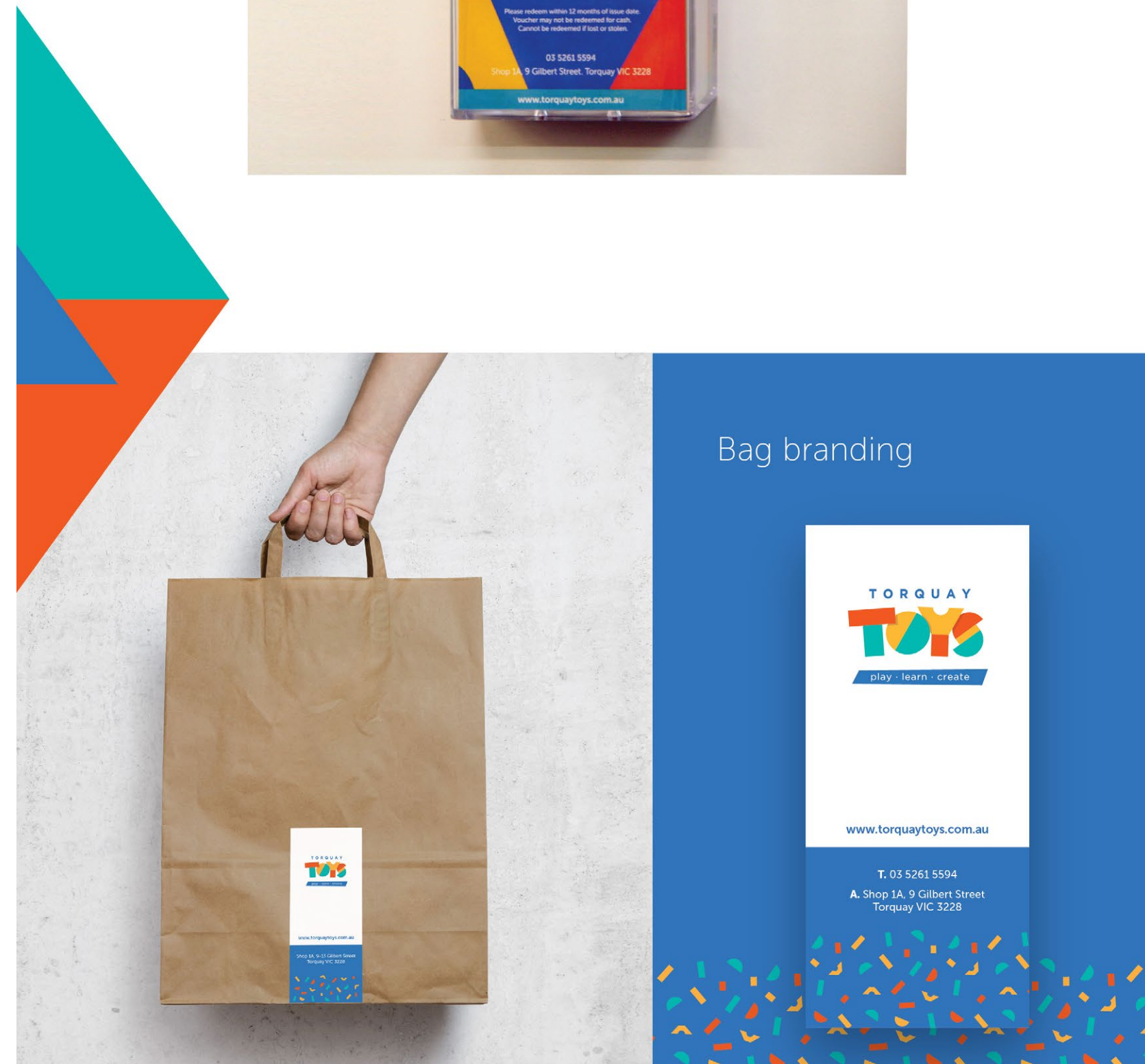

Proyecto CURE

› INFORME DE INVESTIGACIÓN, UDELAR – URUGUAY

El proyecto de investigación en el marco del convenio MINTUR-UDELAR, del cual formé parte, requería diseñar los informes en formato libros como entregable final.

Diseño editorial, infografías, diseño de mapas, edición de fotografía.

Este producto fue desarrollado para impresión y para digital.

VOLVER AL ÍNDICE

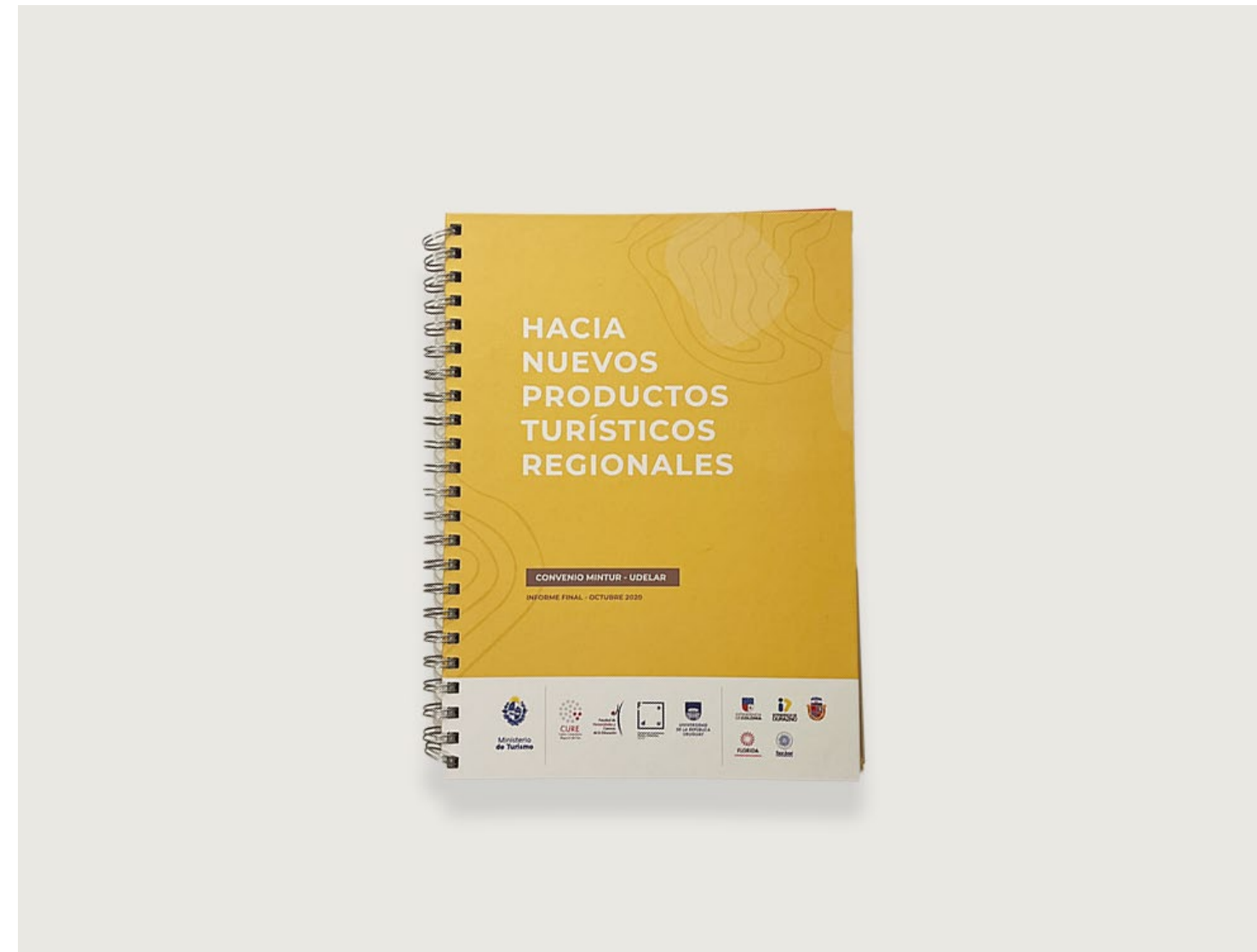

Proyecto de investigación, UDELAR

Proyecto CURE

› INFORME DE INVESTIGACIÓN, UDELAR – URUGUAY

El proyecto de investigación en el marco del convenio MINTUR-UDELAR, del cual formé parte, requería diseñar los informes en formato libros como entregable final.

Diseño editorial, infografías, diseño de mapas, edición de fotografía.

Este producto fue desarrollado para impresión y para digital.

Proyecto de investigación, UDELAR

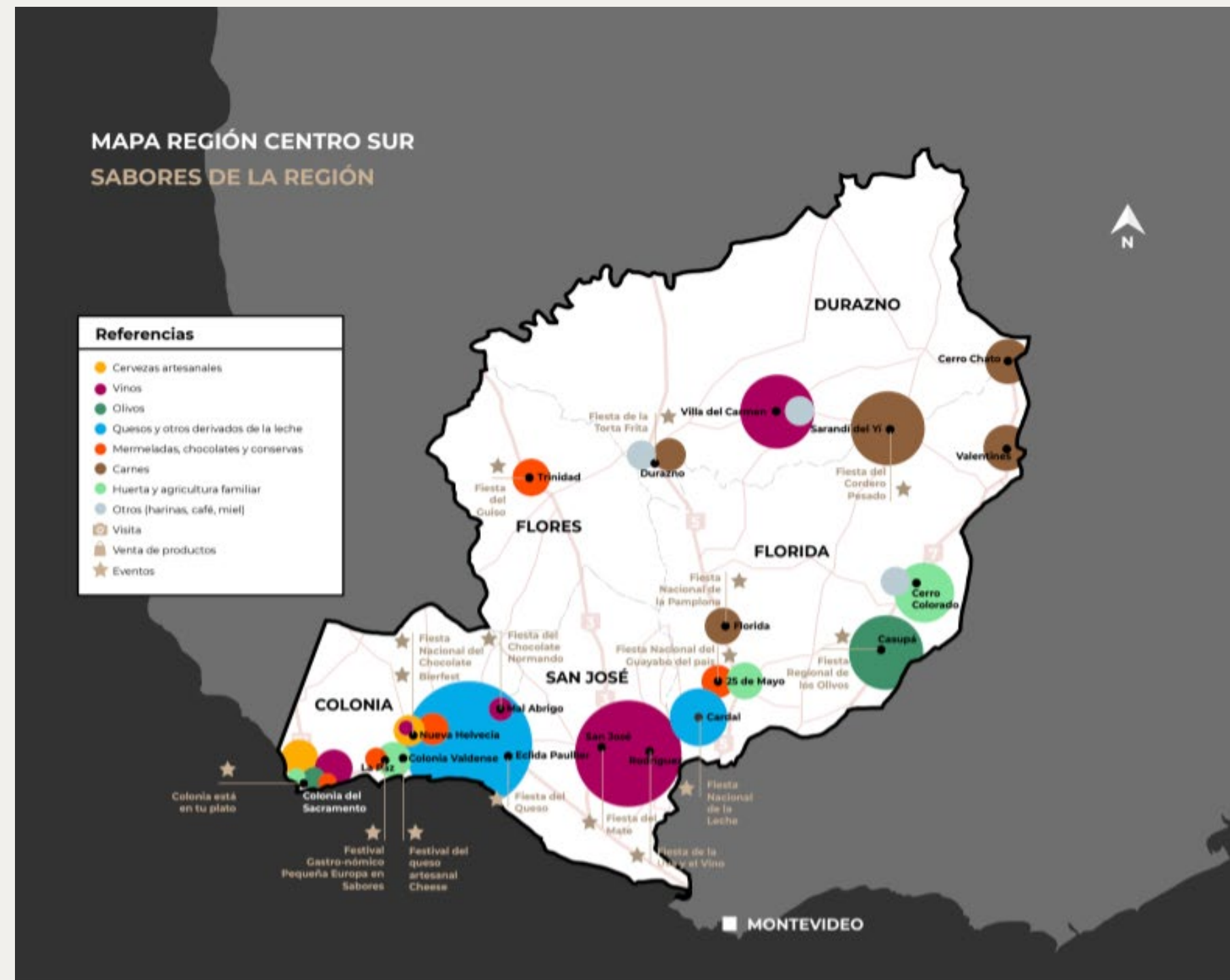

| | | | | | | |
|---|--|--|---|--|--|--|
| <p>Colonia del Sacramento 🏠 🌟 🌟</p> <p>La Paz 🏠 🌟</p> <p>Colonia Valdense 🏠 🌟 🌟</p> <p>Nueva Helvecia 🏠 🌟 🌟</p> | <ul style="list-style-type: none"> ● Cervecería Barbot ● Cervecería OPB Colonia ● Cervecería Maltik ● Cervecería Mastra ● Bodega Bernardi ● Los Viñedos y Olivares del Quintón ● Granja Arenas ● Caliu ● Las Liebres ● Oliveras La Primavera | <ul style="list-style-type: none"> ● Los Nietitos | <ul style="list-style-type: none"> ● Posada La Vigna Ecolifestyle ● Los Criollitos ● Granja La Positiva ● Centro Emanuel ● Quesería La Brida | <ul style="list-style-type: none"> ● Quesería Karlen ● Granja La Cumbre ● Granja Los Fundadores ● Escuela de Lechería ● Chocolatería Tante Eva ● Extrablatt Chocolates ● Cervecería Suiza ● Bodega Los Pinos | <p>Mal Abrigo 🏠 🌟</p> <p>San José 🏠 🌟 🌟</p> <p>Cardal 🏠 🌟 🌟</p> <p>25 de Mayo 🏠 🌟</p> <p>Casupá 🏠 🌟 🌟</p> <p>Cerro Colorado 🏠</p> <p>Valentines 🏠 🌟</p> <p>Villa del Carmen 🏠</p> <p>Durazno 🏠 🌟</p> <p>Trinidad 🏠 🌟</p> | <ul style="list-style-type: none"> ● Finca Piedra ● Bodega Rovere ● Tambo La Oportunidad ● Hierbas y Nativos del Severino ● El Amarillo ● Olivares de Casupá ● Rincón Pandora ● Productores locales ● Estancia Turística Los Platanos ● Bodega El Capricho ● Centro Vitis ● Café Sorocabana ● Restaurante Pan y Vino ● Sabores del Geoparque |
|---|--|--|---|--|--|--|

Passages Rm

› REVISTA MONOGRÁFICA – URUGUAY

Passages Rm es una primera edición de una revista monográfica editada en la Facultad de Arquitectura, Diseño y Urbanismo, UdelaR de Montevideo, Uruguay.



Passages Rm

› REVISTA MONOGRÁFICA – URUGUAY

Passages Rm es una primera edición de una revista monográfica editada en la Facultad de Arquitectura, Diseño y Urbanismo, UdelaR de Montevideo, Uruguay.

VOLVER AL ÍNDICE

PÁGINA – 15

Servicio de Comunicación y Publicaciones, FADU

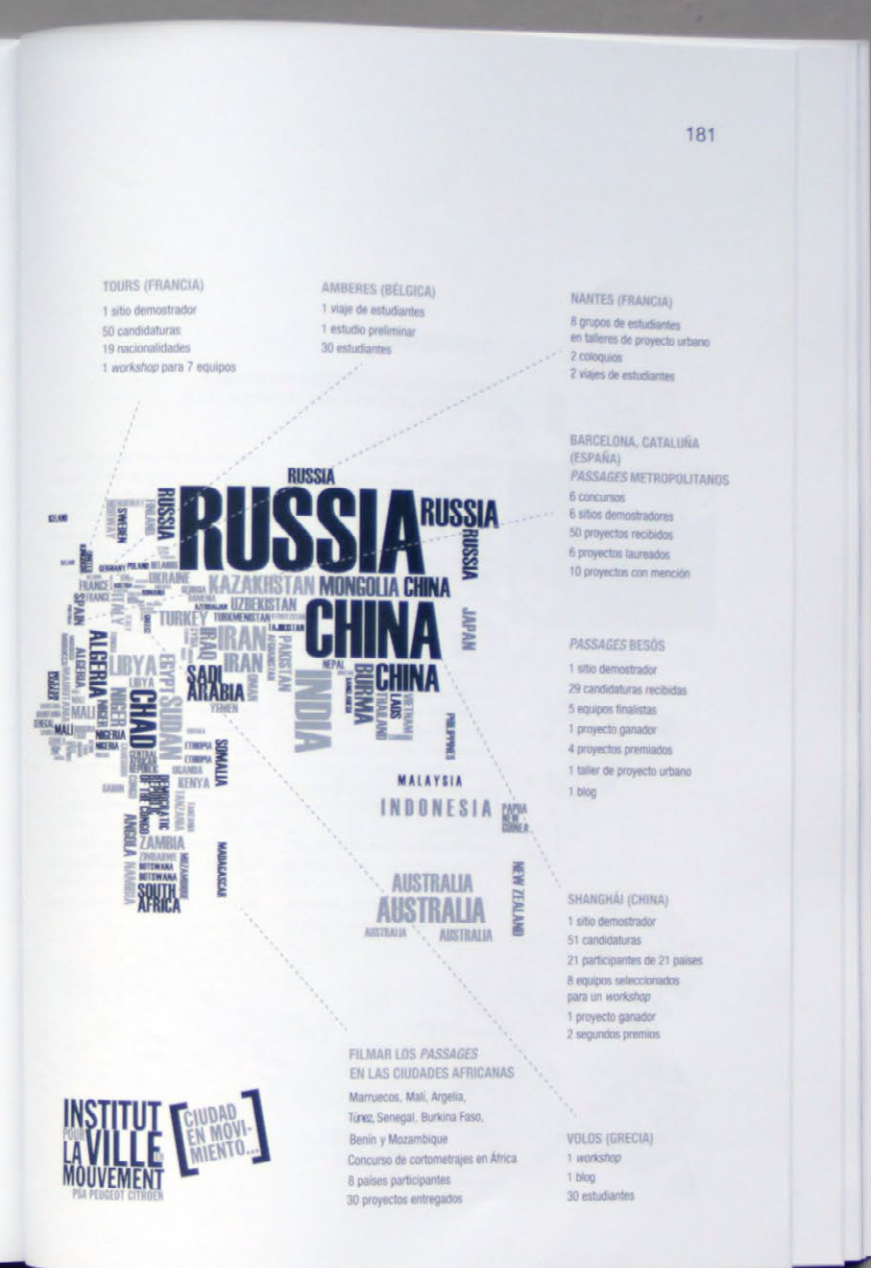
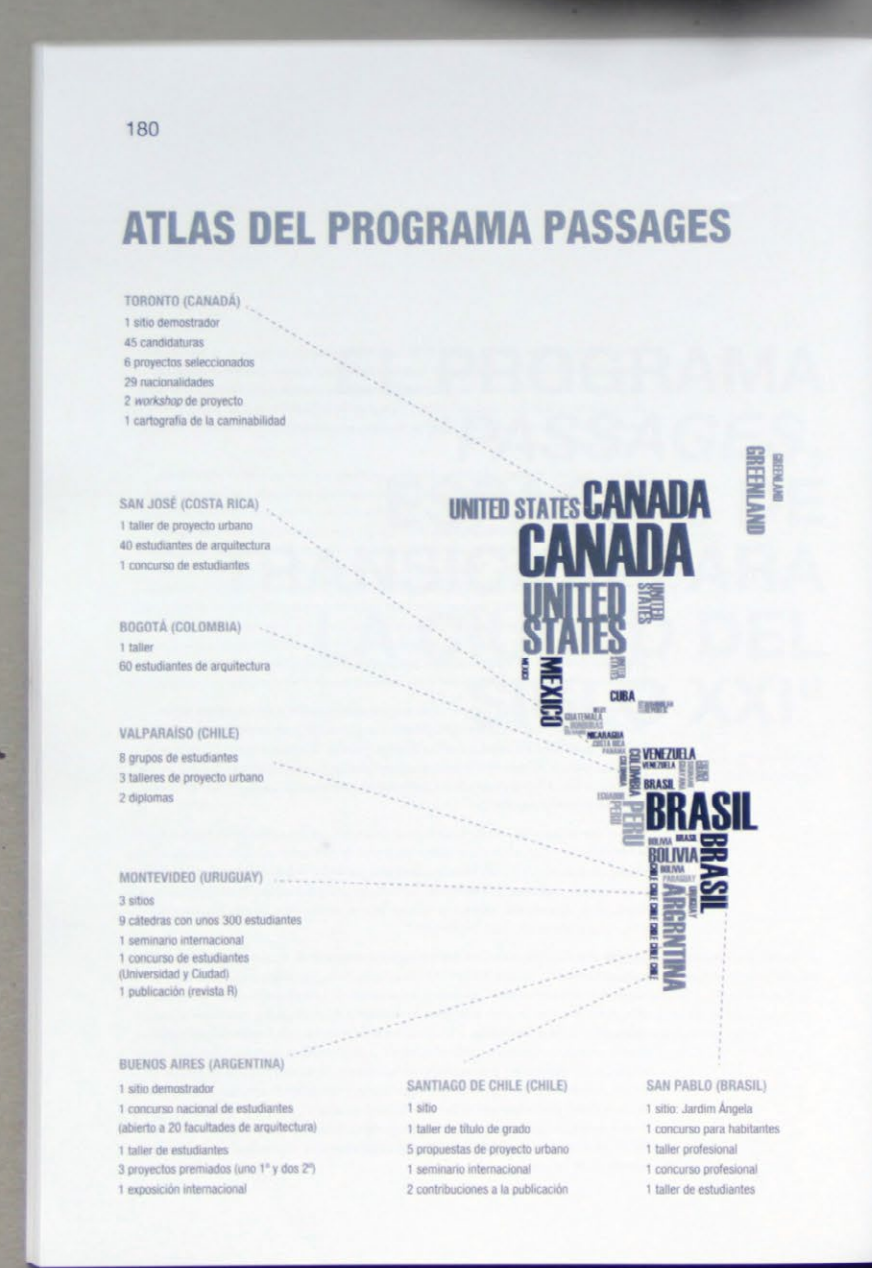
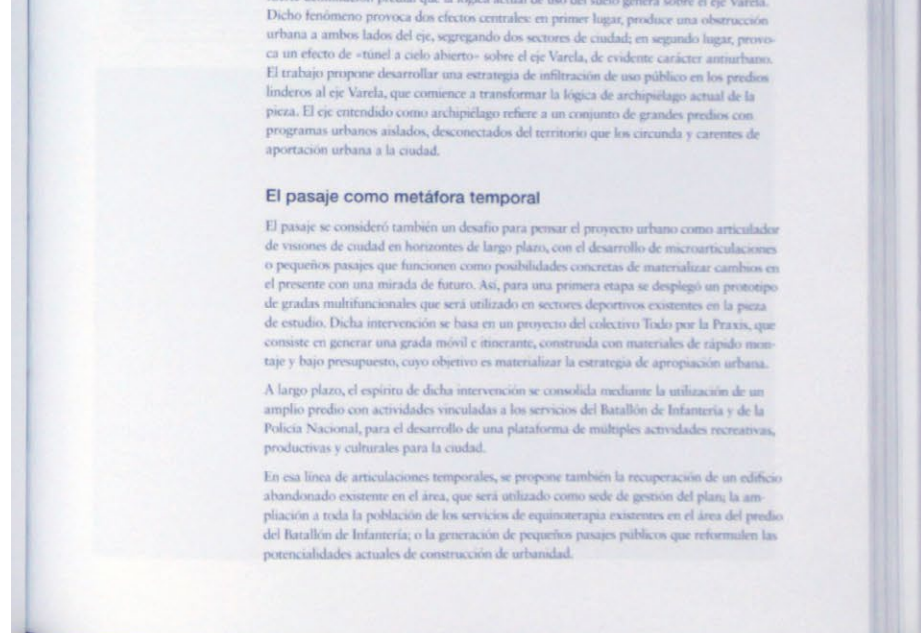

Passages Rm

› REVISTA MONOGRÁFICA – URUGUAY

Passages Rm es una primera edición de una revista monográfica editada en la Facultad de Arquitectura, Diseño y Urbanismo, UdelaR de Montevideo, Uruguay.



Libro de los Cien Años

› LIBRO – URUGUAY

El Libro de los Cien Años fue producido y diseñado para celebrar el centenario de la Facultad de Arquitectura. El libro consta de 10 capítulos con relatos de las 10 décadas transcurridas.

Además del libro, se diseñó especialmente un sistema de identidad visual para acompañar el diseño de la totalidad de los materiales de comunicación durante el transcurso del año.

Servicio de Comunicación y Publicaciones, FADU



Libro de los Cien Años

› LIBRO – URUGUAY

El Libro de los Cien Años fue producido y diseñado para celebrar el centenario de la Facultad de Arquitectura. El libro consta de 10 capítulos con relatos de las 10 décadas transcurridas.

Además del libro, se diseñó especialmente un sistema de identidad visual para acompañar el diseño de la totalidad de los materiales de comunicación durante el transcurso del año.

VOLVER AL ÍNDICE

Servicio de Comunicación y Publicaciones, FADU

PÁGINA— 18

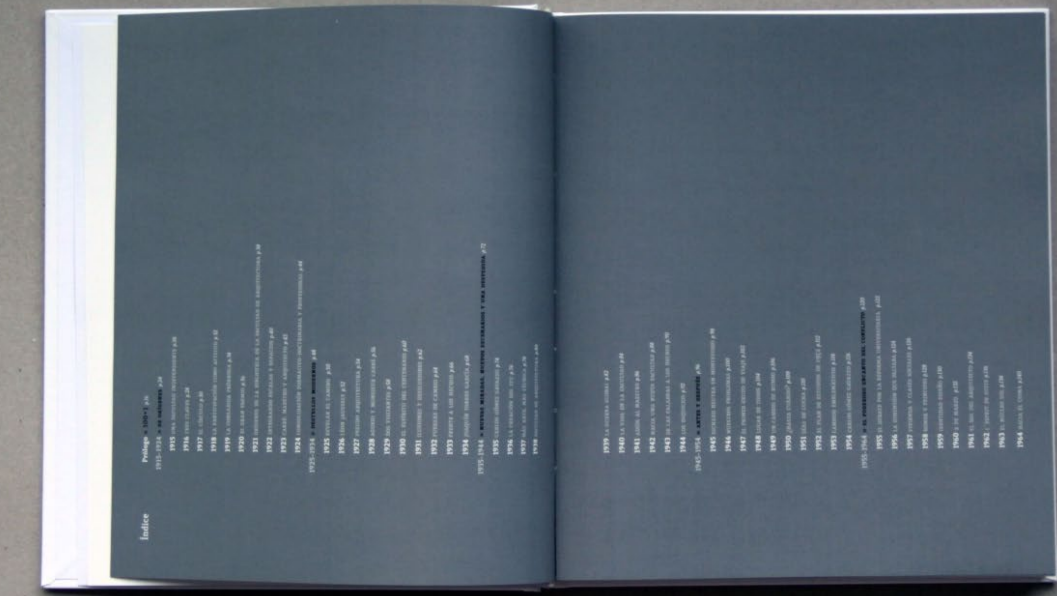

Colour, diseño y cultura

› TESIS DE GRADO – URUGUAY

Color, diseño y cultura, es el título de mi Tesis de Grado de la carrera de Diseño de Comunicación Visual.

La portada representa el momento en el que el diseñador se encuentra a la hora de decidir la paleta cromática de cualquier proyecto, e induce a la conclusión de la investigación. La tesis estudia el color aplicado en identidades visuales en la esfera cultural estatal uruguaya.

VOLVER AL ÍNDICE

Co-autor de tesis: Diego Veirano

PÁGINA — 19

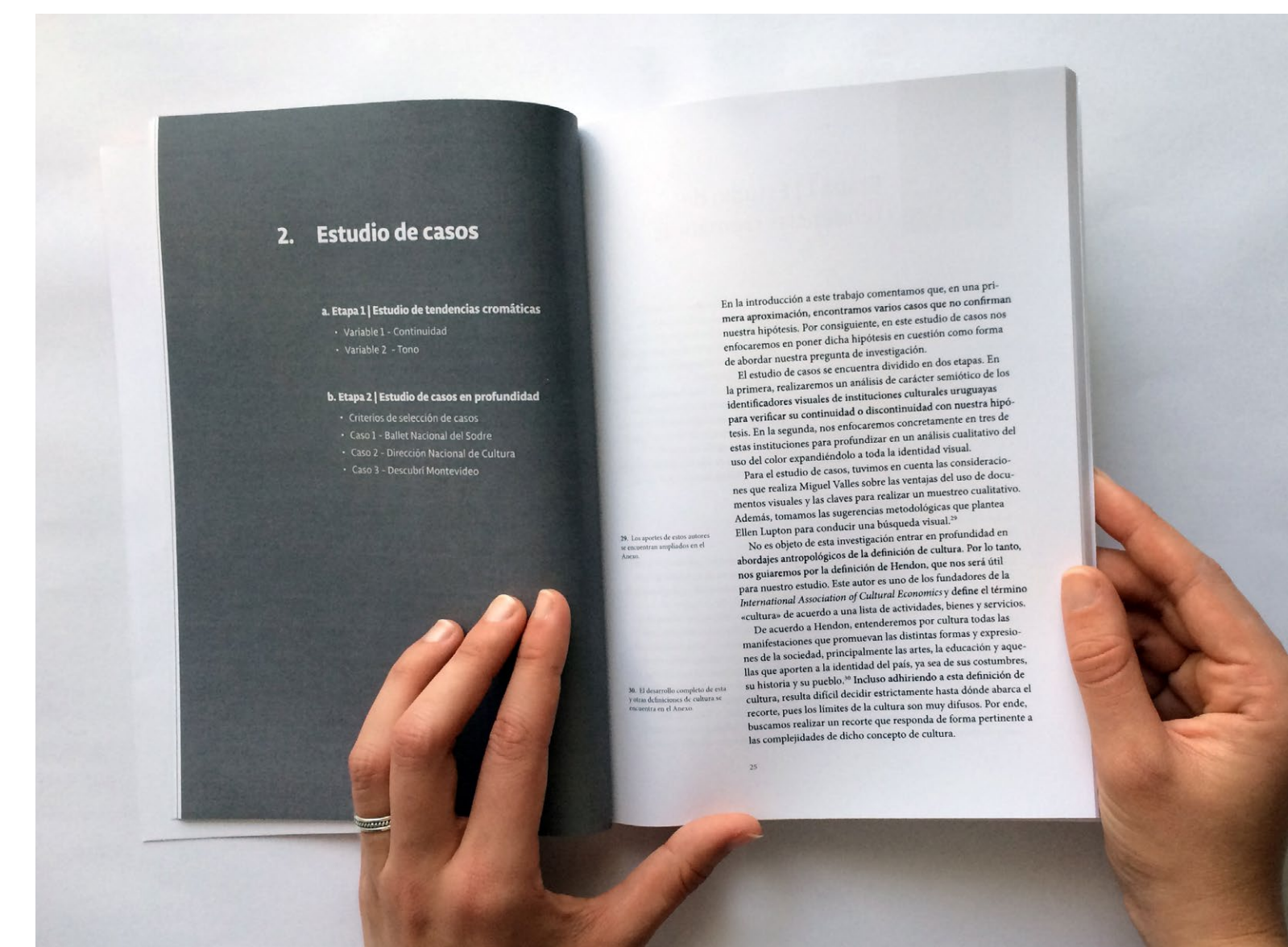

Cuando los presos hablan

› EDICIONES DEL GARAGE – URUGUAY

Diseño editorial y maquetación para el libro *Cuando los presos hablan*, de Carla Lima.

Impreso en Mastergraf

Etco estudio

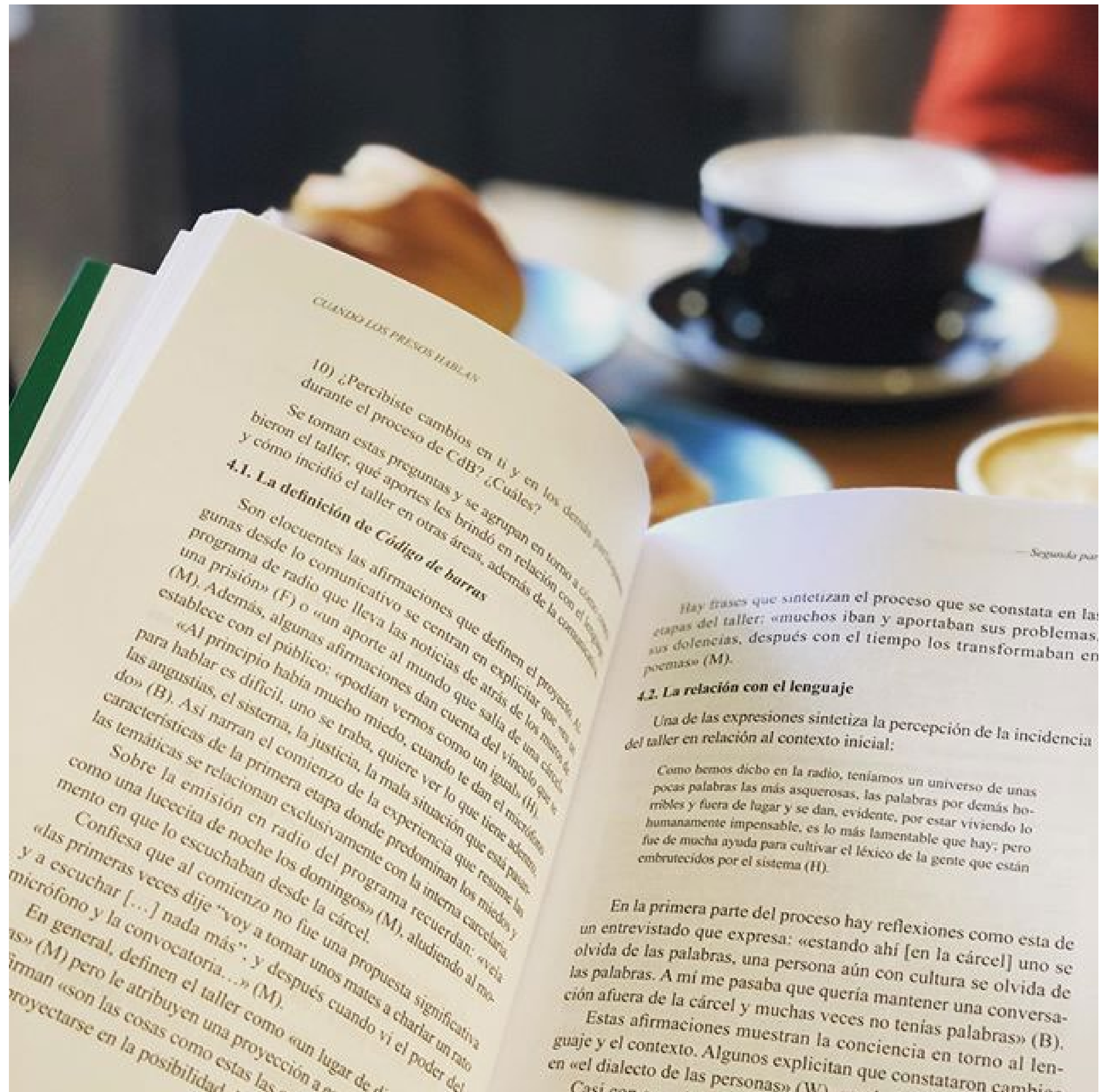

Caja reutilizable

› LIBRERÍA & CAFÉ – URUGUAY

Escaramuza necesitaba desarrollar un empaque para los libros comprados online.

El objetivo principal fue diseñar un contenedor sustentable, reciclable y reutilizable.

El resultado fue una caja ajustable a diferentes alturas que fácilmente se convierte en una carpeta.

Tuvo in impacto muy positivo en los tarbajadores de la libería y en los usuarios, que ahora muchos realizan sus compras online para obtener su empaque.

Etco estudio

MORFOLOGÍA

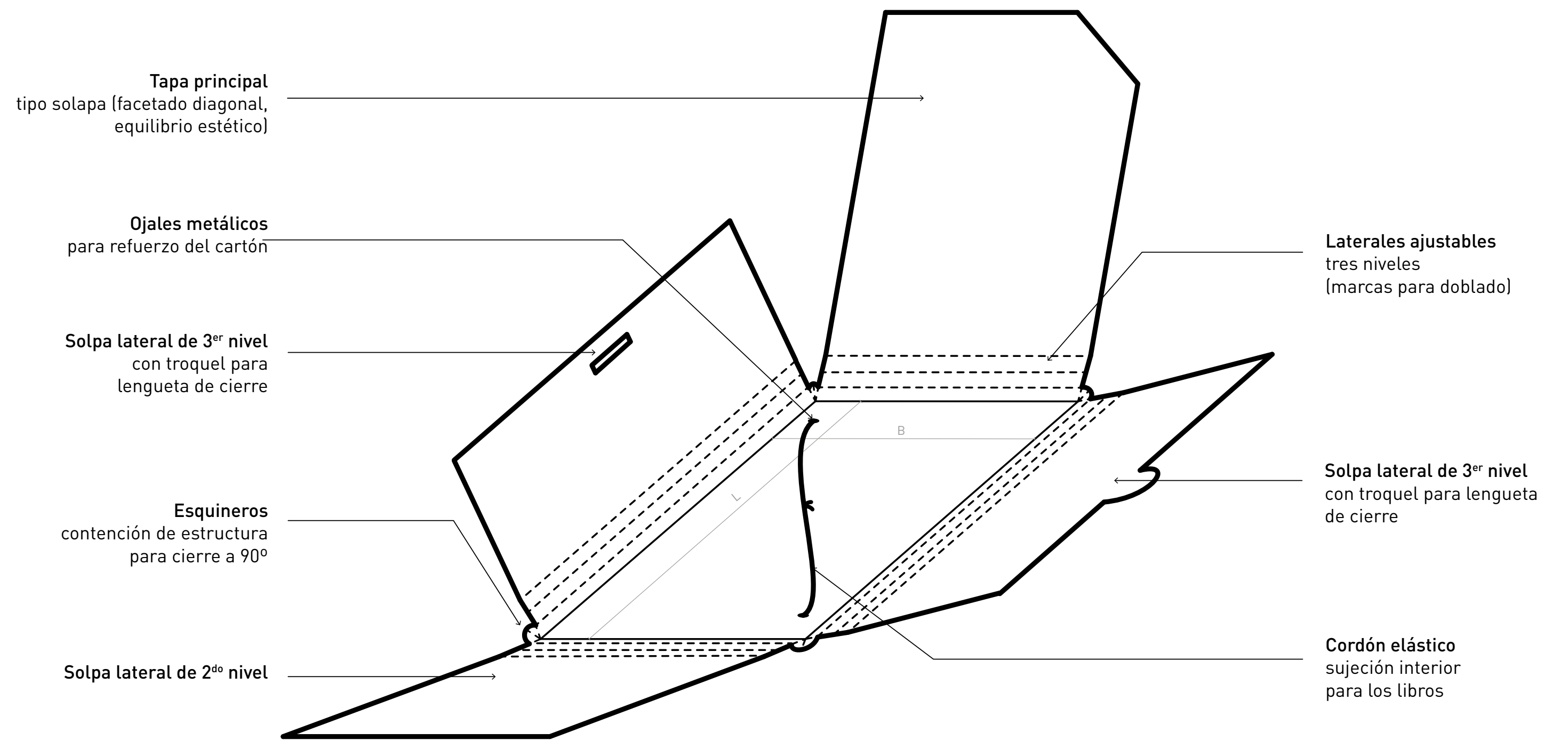

FORMATO

3 formatos para empaques
Dimensiones de formatos cerrados

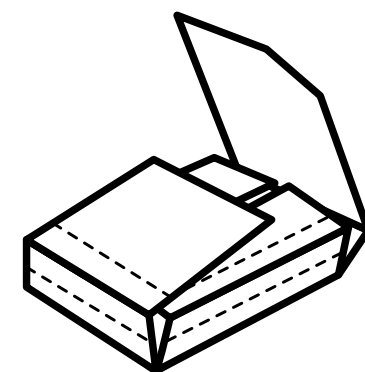

PEQUEÑO

medidas: 16x23 cm
altura máxim: 7 cm

Referencias editoriales:

- Criatura
- Anagrama
- Alfaguara
- Debolislló

MEDIANO

medidas: 22x27 cm
altura máxima: 7 cm

Referencias:

- Libros infantiles
Ref: Olando
- Libros de arte
Ref: Taschen

GRANDE

medidas: 24x32 cm
altura máxima: 10 cm

Referencias:

Formatos especiales



Caja reutilizable

› LIBRERÍA & CAFÉ – URUGUAY

Escaramuza necesitaba desarrollar un empaque para los libros comprados online.

El objetivo principal fue diseñar un contenedor sustentable, reciclable y reutilizable.

El resultado fue una caja ajustable a diferentes alturas que fácilmente se convierte en una carpeta.

Tuvo un impacto muy positivo en los trabajadores de la librería y en los usuarios, que ahora muchos realizan sus compras online para obtener su empaque.

Etco estudio



Cuchara Food Design

› ESTUDIO DE FOOD DESIGN – URUGUAY

Cuchara Food Design, desarrolló una línea chocolates con frutos nativos del Uruguay.

El objetivo del proyecto fue promover el consumo de estas frutas que son difíciles de encontrar en recetas locales y generar una propuesta para turistas especial para productos típicos de la región.

El proyecto fue realizado en cuatro etapas: naming, identidad, diseño de packaging y estrategia comunicacional.

NAMING Y IDENTIDAD

autoctonario

FRUTOS NATIVOS

DISEÑO MORFOLÓGICO TABLETAS CIRCULARES

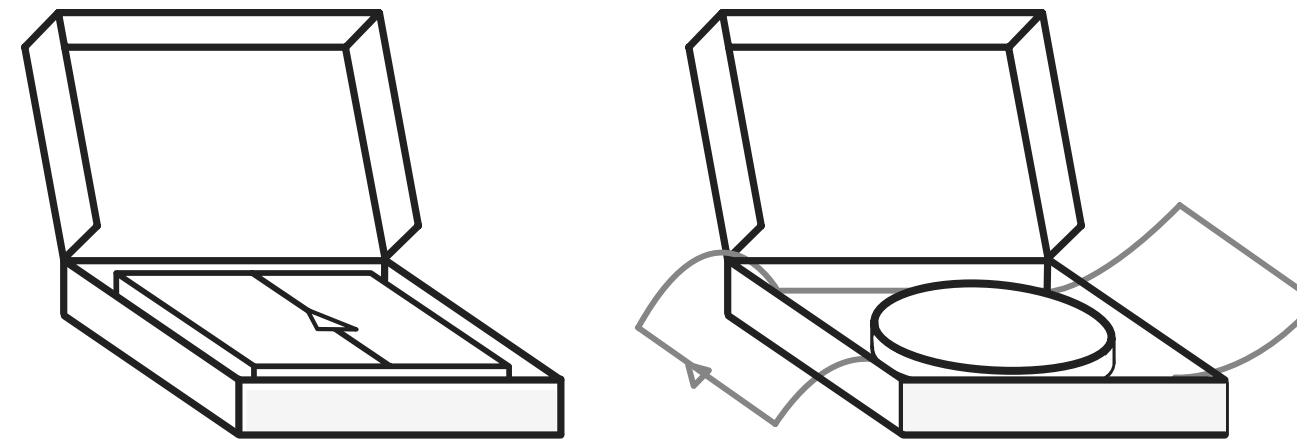

DISEÑO MORFOLÓGICO BOCADOS RELLENOS

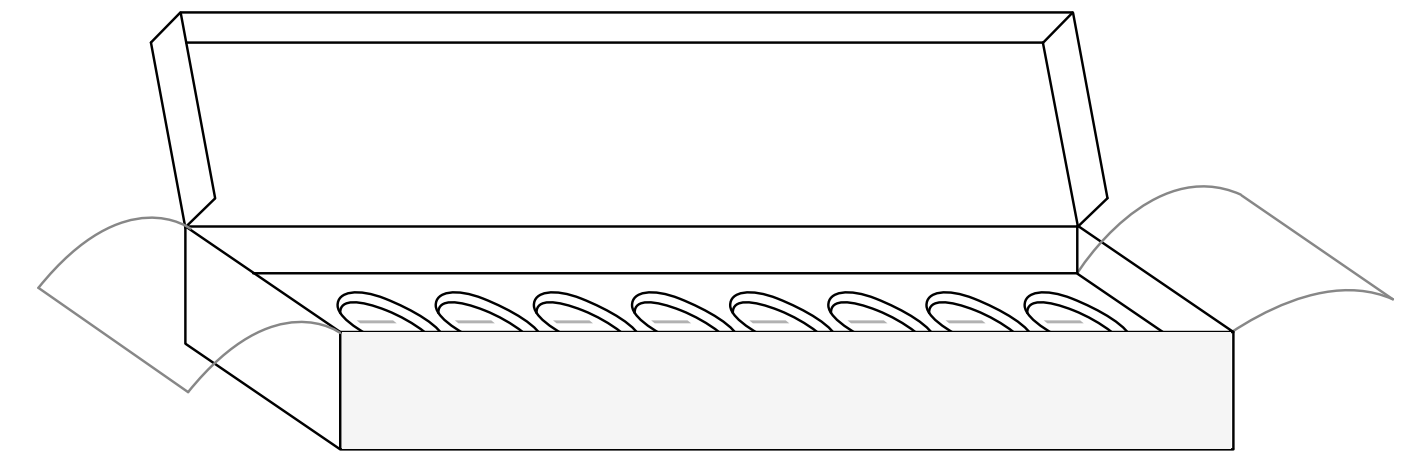

GRÁFICOS IDENTITARIOS + PALETA CROMÁTICA

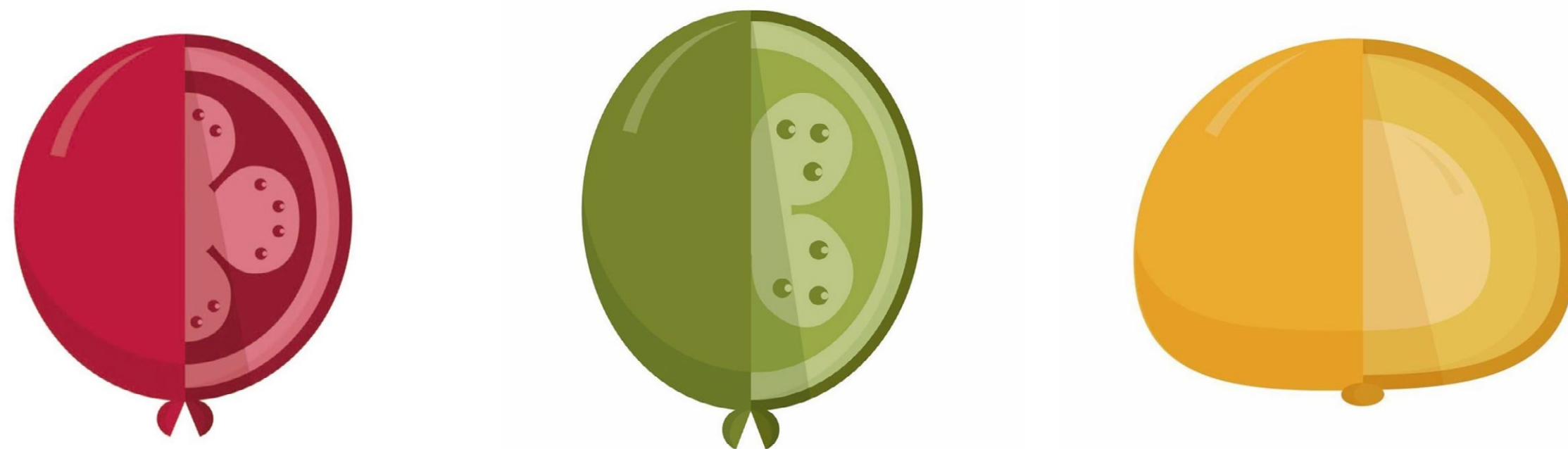

Etco estudio

Cuchara Food Design

› ESTUDIO DE FOOD DESIGN – URUGUAY

Cuchara Food Design, desarrolló una línea chocolates con frutos nativos del Uruguay.

El objetivo del proyecto fue promover el consumo de estas frutas que son difíciles de encontrar en recetas locales y generar una propuesta para turistas especial para productos típicos de la región.

El proyecto fue realizado en cuatro etapas: naming, identidad, diseño de packaging y estrategia comunicacional.



Milky

› QUESO RALLADO – URUGUAY

El objetivo de este proyecto fue rediseñar los envases de este producto para mejorar su apariencia y así aumentar sus ventas.



FRENTE



DORSO

Milky

› QUESO RALLADO – URUGUAY

El objetivo de este proyecto fue rediseñar los envases de este producto para mejorar su apariencia y así aumentar sus ventas.

ANTES



DESPUÉS



Cora Uruguay

› PAPELERÍA — MONTEVIDEO.

Este emprendimiento de papelería de diseño, cubrió todas las áreas del diseño. Estrategia de marca, posicionamiento, branding, editorial, dirección de arte, producción fotografía, ediciónn de fotogafía, diseño de sitio web, diseño de campañas de marketing, diseño de piezas de comunicación para redes, packaging, sumado a otras habilidades como presupuestación, gestión de imprenta, aprobación de archivos en pie de máquina, monitoreo de venta, contacto con clientes, coordinación de ventas y distribución.

Ésta es una breve muestra de diseños que realizamos, producimos y pese a que ya no dirigimos la marca, se siguen vendiendo en la página web: corauruguay.com

Emprendimiento co-dirigido con Marcela López y Matías Masllorens.

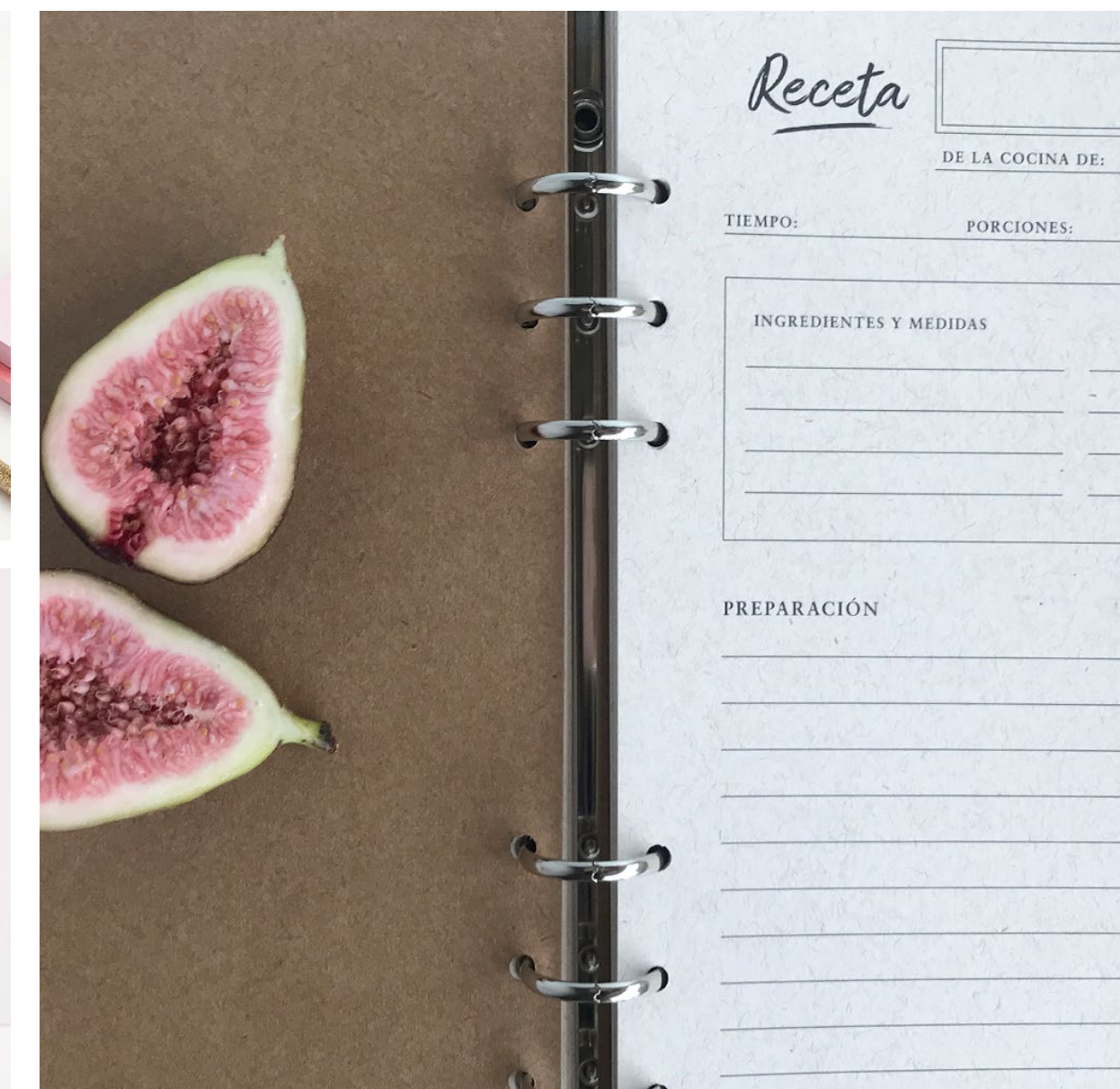
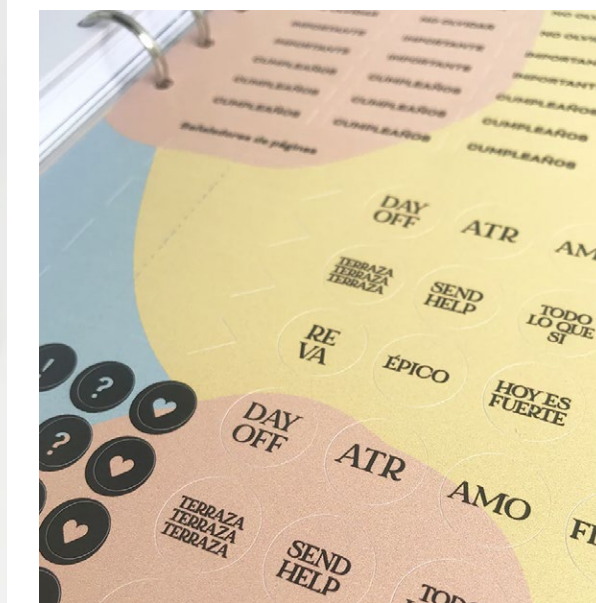

Cora Uruguay

› PAPELERÍA — MONTEVIDEO.

Este emprendimiento de papelería de diseño, cubrió todas las áreas del diseño. Estrategia de marca, posicionamiento, branding, editorial, dirección de arte, producción fotografía, ediciónn de fotografía, diseño de sitio web, diseño de campañas de marketing, diseño de piezas de comunicación para redes, packaging, sumado a otras habilidades como presupuestación, gestión de imprenta, aprobación de archivos en pie de máquina, monitoreo de venta, contacto con clientes, coordinación de ventas y distribución.

Ésta es una breve muestra de diseños que realizamos, producimos y pese a que ya no dirigimos la marca, se siguen vendiendo en la página web: corauruguay.com

Emprendimiento co-dirigido con Marcela López y Matías Masllorens.

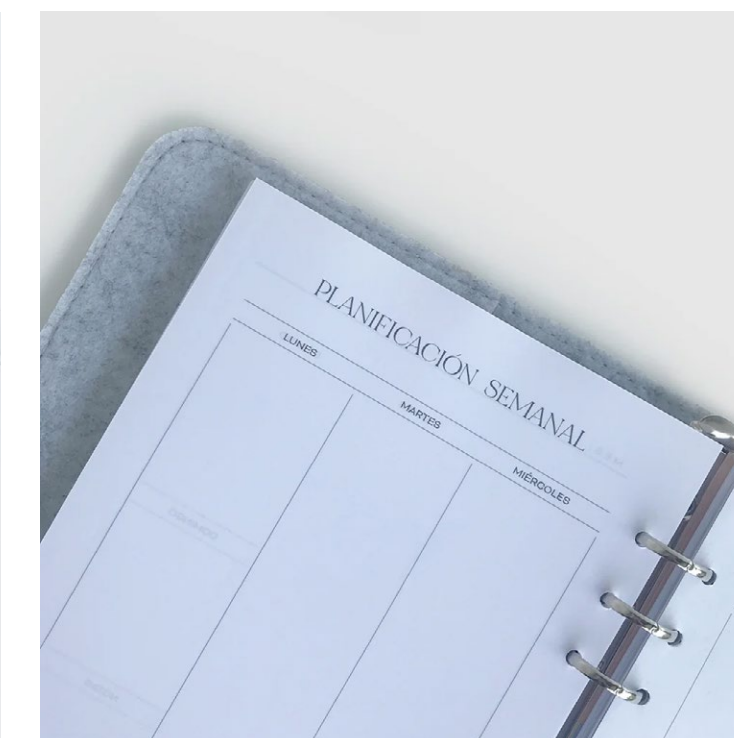
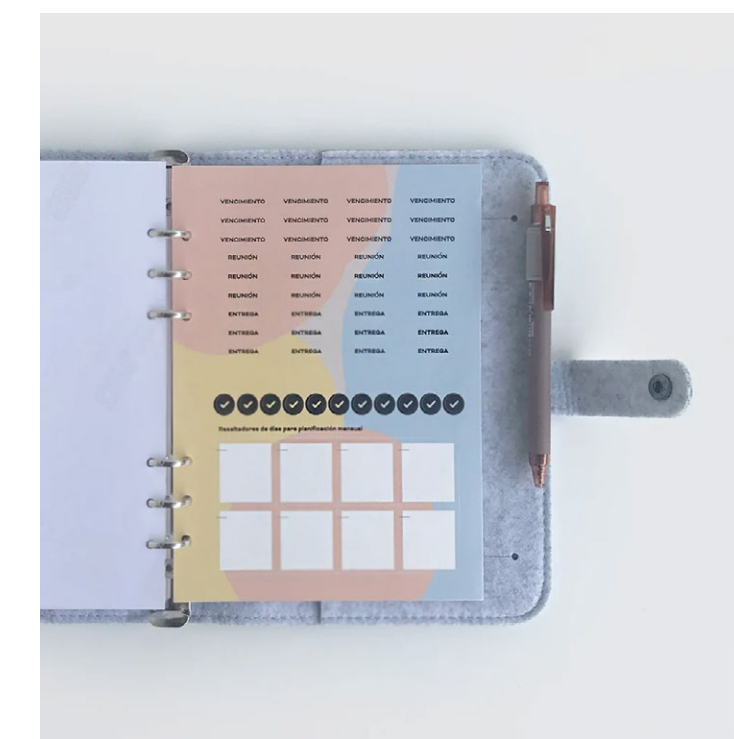

Cora Uruguay

› PAPELERÍA — MONTEVIDEO.

Este emprendimiento de papelería de diseño, cubrió todas las áreas del diseño. Estrategia de marca, posicionamiento, branding, editorial, dirección de arte, producción fotografía, ediciónn de fotografía, diseño de sitio web, diseño de campañas de marketing, diseño de piezas de comunicación para redes, packaging, sumado a otras habilidades como presupuestación, gestión de imprenta, aprobación de archivos en pie de máquina, monitoreo de venta, contacto con clientes, coordinación de ventas y distribución.

Ésta es una breve muestra de diseños que realizamos, producimos y pese a que ya no dirigimos la marca, se siguen vendiendo en la página web: corauruguay.com

Emprendimiento co-dirigido con Marcela López y Matías Masllorens.



PRIMERO
TU PAZ,
AL CARAJO
LO DEMÁS.

Nuevo Planner Flexible



LO IMPORTANTE
EN ESTA VIDA

Nuevo Recetario Cora

Escaramuza

› LIBRERÍA & CAFÉ — URUGUAY

Una innovación en servicios de vale obsequio. La librería apostó por diseñar su propia línea de regalos relacionados a los distintos perfiles de usuarios para generar una batería de opciones para hacer del vale obsequio una experiencia diferente.

El proyecto resultó en la siguiente serie de regalos: afiche tipográfico, armapoesías y galletas narrativas, todos diseñados con una misma línea estética.

VOLVER AL ÍNDICE

Etco estudio



Muy Nativo

› PROYECTO INDEPENDIENTE – URUGUAY

Proyecto seleccionado por Ministerio de Educación y Cultura para el Fondo Concursable para la Cultura. Ed. 2018.

MuyNativo es una forma de aprender jugando. Una propuesta lúdico recreativa que trata de un set de 4 librillos troquelados e interactivos en formato acordeón que acerca a los más pequeños aprendizaje sobre frutos nativos de nuestro país.

Con ilustraciones originales que se pliegan y despliegan muy nativo presenta juegos interactivos sobre guayabo del país, arazá, butiá y pitanga.

Una colección que brinda diversas formas de fomentar la creatividad, la imaginación y la memoria.

Etco estudio



Muy Nativo

› PROYECTO INDEPENDIENTE — URUGUAY

Proyecto seleccionado por Ministerio de Educación y Cultura para el Fondo Concursable para la Cultura. Ed. 2018.

MuyNativo es una forma de aprender jugando. Una propuesta lúdico recreativa que trata de un set de 4 librillos troquelados e interactivos en formato acordeón que acerca a los más pequeños aprendizaje sobre frutos nativos de nuestro país.

Con ilustraciones originales que se pliegan y despliegan muy nativo presenta juegos interactivos sobre guayabo del país, arazá, butiá y pitanga.

Una colección que brinda diversas formas de fomentar la creatividad, la imaginación y la memoria.

Etco estudio



Muy Nativo

› PROYECTO INDEPENDIENTE – URUGUAY

Proyecto seleccionado por Ministerio de Educación y Cultura para el Fondo Concursable para la Cultura. Ed. 2018.

MuyNativo es una forma de aprender jugando. Una propuesta lúdico recreativa que trata de un set de 4 librillos troquelados e interactivos en formato acordeón que acerca a los más pequeños aprendizaje sobre frutos nativos de nuestro país.

Con ilustraciones originales que se pliegan y despliegan muy nativo presenta juegos interactivos sobre guayabo del país, arazá, butiá y pitanga.

Una colección que brinda diversas formas de fomentar la creatividad, la imaginación y la memoria.

Etco estudio



Barrio de las Artes

› PROYECTO FINAL DE CARRERA – URUGUAY



Este proyecto fue seleccionado para participar de la exhibición de la Bienal de Diseño_ Edición Estudiantil en Madrid, Spain. Nov/2015

Barrio de las Artes es un proyecto de comunicación visual que busca levantar un barrio de Montevideo y mejorar la vida de quienes lo habitan a través de acciones con las industrias creativas.

Se propone desarrollar una metodología de WIP (work in progress) donde convergan intereses de vecinos y artistas locales. El principal objetivo es generar una identidad dinámica que los represente, tanto a sus habitantes como a la variada oferta artística.

El disparador visual fue el caleidoscopio, que junta y mezcla formas del barrio y genera coloridas figuras que crean una infinita variedad de elementos gráficos para el sistema de identidad visual. ▶

**Barrio
de las Artes**

Barrio de las Artes

› PROYECTO FINAL DE CARRERA – URUGUAY



Este proyecto fue seleccionado para participar de la exhibición de la Bienal de Diseño_ Edición Estudiantil en Madrid, Spain. Nov/2015

Los objetivos de este proyecto consisten en promover artistas locales para contribuir a la propuesta cultura y turística de la capital.

El proyecto contempla diversas áreas del diseño:

- Diseño conceptual
- Desarrollo de estrategia
- Identidad
- Acciones BTL
- Marketing
- Publicidad
- Diseño audiovisual
- Diseño web
- Diseño editorial
- Diseño de señalética
- Diseño de eventos
- Merchandising

REALIZACIÓN INDIVIDUAL

DISEÑO DE IDENTIDAD DINÁMICA



Barrio de las Artes



Barrio de las Artes



Barrio de las Artes



Barrio de las Artes



Barrio de las Artes

PARA VER EL MANUAL DE MARCA CLICK AQUÍ: [MANUAL](#)

PROCESO E INSPIRACIÓN



FORMAS GEOMÉTRICAS DEL BARRIO

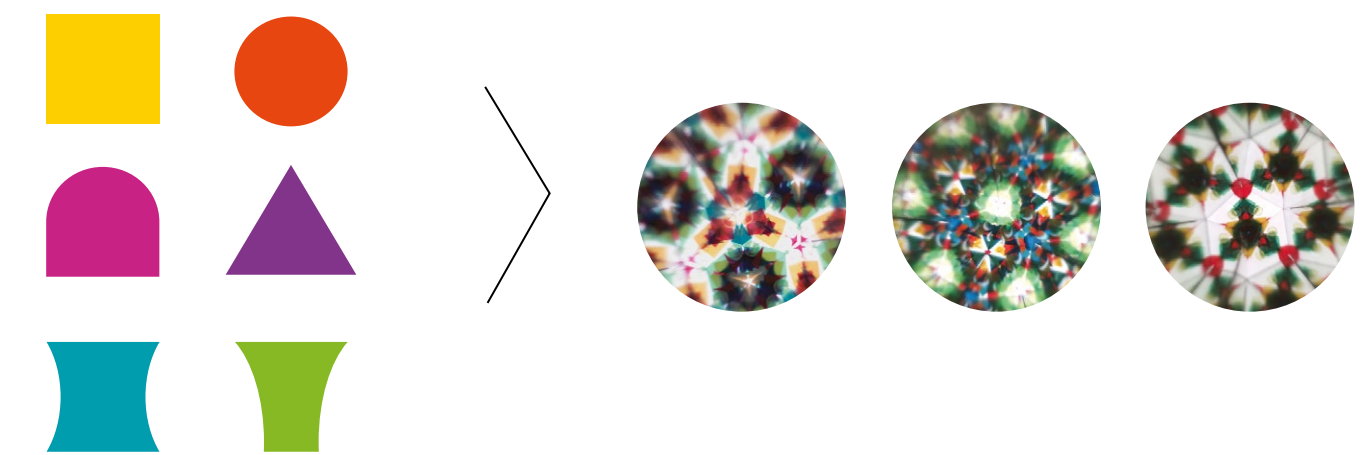

PALETA CROMÁTICA REPRESENTANDO LA DIVERSIDAD ARTÍSTICA

RESULTADO DE LAS MEZCLAS QUE SE PRODUCEN EN EL CALEIDOSCOPIO

Barrio de las Artes

› PROYECTO FINAL DE CARRERA – URUGUAY



Este proyecto fue seleccionado para participar de la exhibición de la Bienal de Diseño_ Edición Estudiantil en Madrid, Spain. Nov/2015

Los objetivos de este proyecto consisten en promover artistas locales para contribuir a la propuesta cultura y turística de la capital.

El proyecto contempla diversas áreas del diseño:

- Diseño conceptual
- Desarrollo de estrategia
- Identidad
- Acciones BTL
- Marketing
- Publicidad
- Diseño audiovisual
- Diseño web
- Diseño editorial
- Diseño de señalética
- Diseño de eventos
- Merchandising

REALIZACIÓN INDIVIDUAL

ESTRATEGIA DE DISEÑO

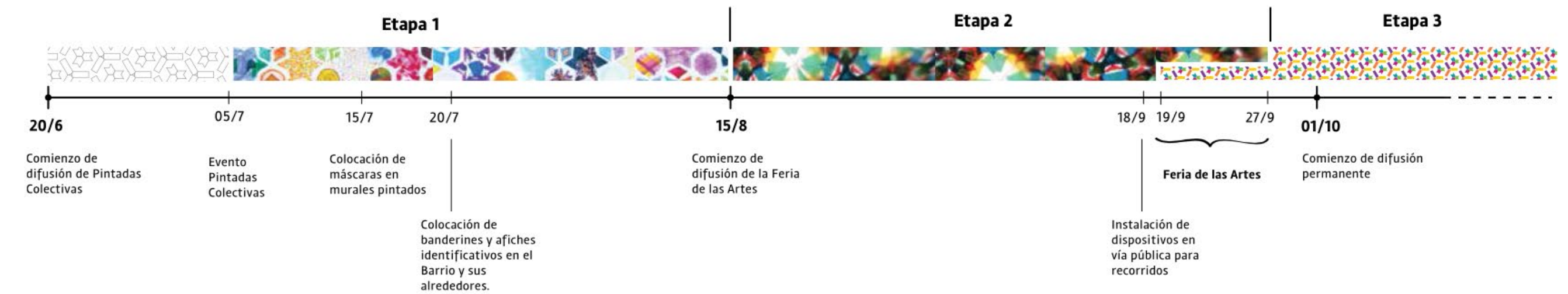

PRIMERA ETAPA: IDENTIDAD



NEIGHBOURS PAINTING THEIR WALLS

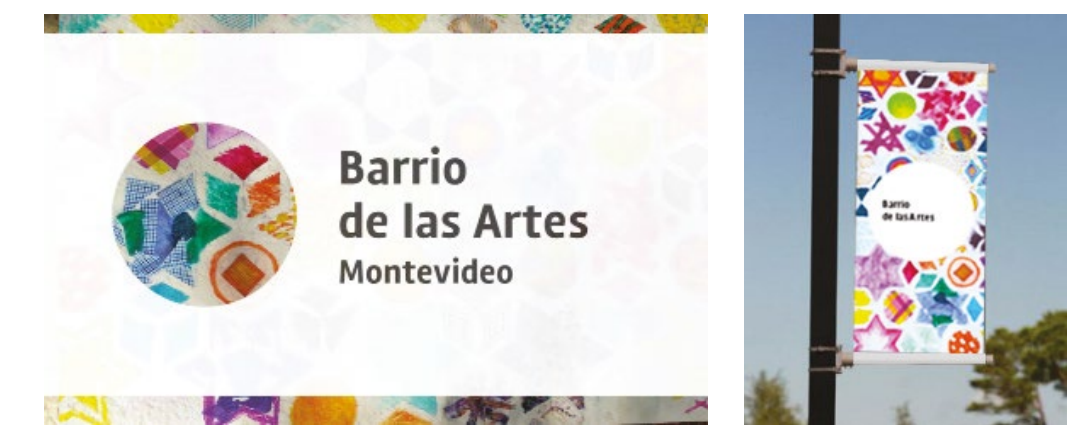

ACTIONS AFTER COLLECTIVE PAINTINGS

Barrio de las Artes

› PROYECTO FINAL DE CARRERA – URUGUAY



Este proyecto fue seleccionado para participar de la exhibición de la Bienal de Diseño_ Edición Estudiantil en Madrid, Spain. Nov/2015

Los objetivos de este proyecto consisten en promover artistas locales para contribuir a la propuesta cultura y turística de la capital.

El proyecto contempla diversas áreas del diseño:

- Diseño conceptual
- Desarrollo de estrategia
- Identidad
- Acciones BTL
- Marketing
- Publicidad
- Diseño audiovisual
- Diseño web
- Diseño editorial
- Diseño de señalética
- Diseño de eventos
- Merchandising

REALIZACIÓN INDIVIDUAL

SEGUNDA ETAPA: CAMPAÑA DE PUBLICIDAD



ACCIONES BTL PARA ESPACIOS CULTURALES



PARADA DE BUS



SISTEMA DE AFICHES EN MUROS



SPOT PARA PAUTAR EN TV Y REDES SOCIALES

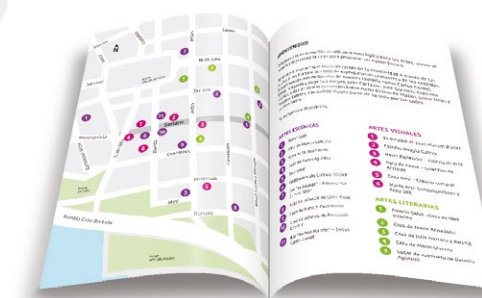

MATERIALES PARA TOUR CAMINATA



Barrio de las Artes

› PROYECTO FINAL DE CARRERA – URUGUAY



Este proyecto fue seleccionado para participar de la exhibición de la Bienal de Diseño_ Edición Estudiantil en Madrid, Spain. Nov/2015

Los objetivos de este proyecto consisten en promover artistas locales para contribuir a la propuesta cultura y turística de la capital.

El proyecto contempla diversas áreas del diseño:

- Diseño conceptual
- Desarrollo de estrategia
- Identidad
- Acciones BTL
- Marketing
- Publicidad
- Diseño audiovisual
- Diseño web
- Diseño editorial
- Diseño de señalética
- Diseño de eventos
- Merchandising

REALIZACIÓN INDIVIDUAL

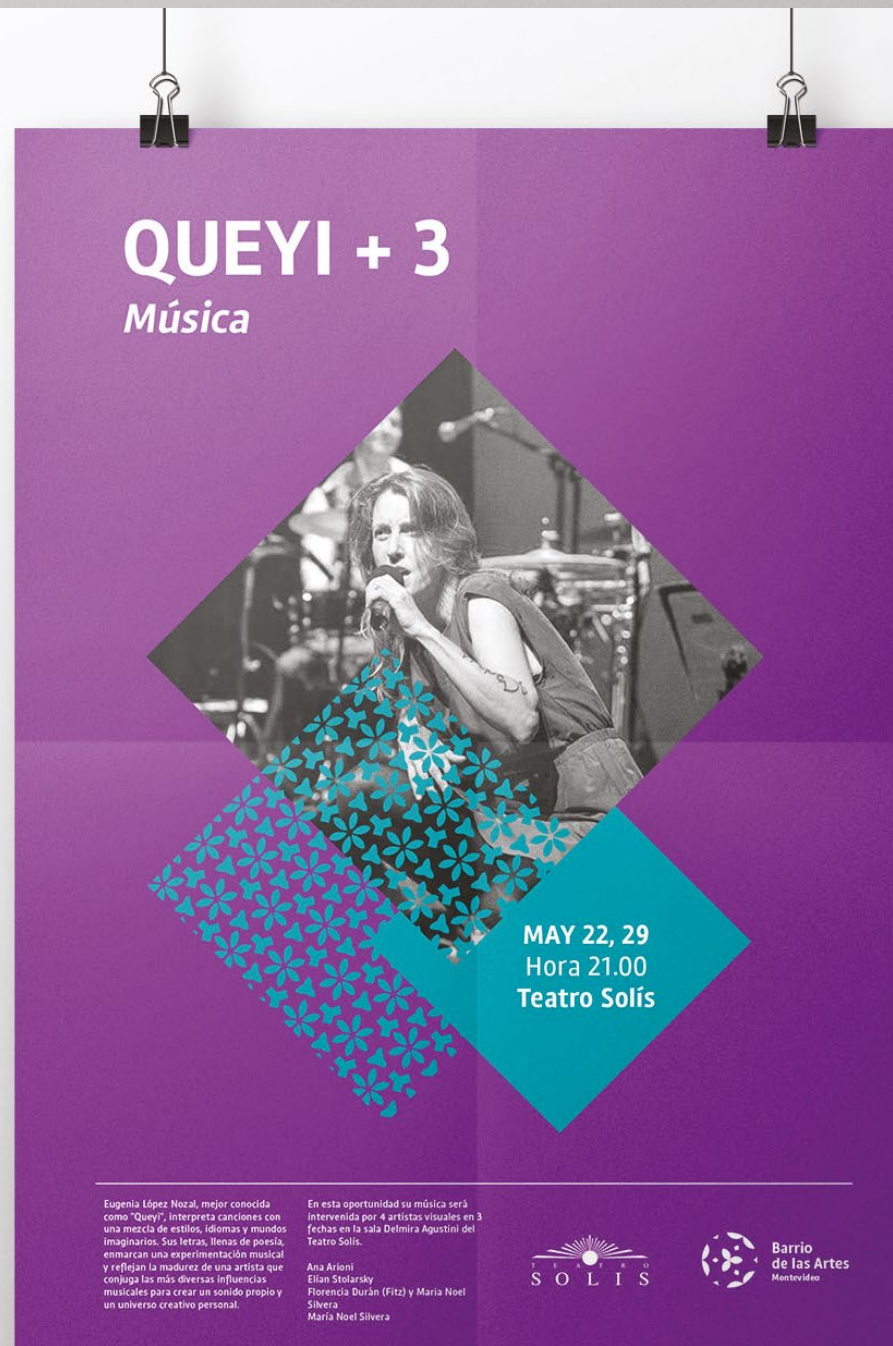
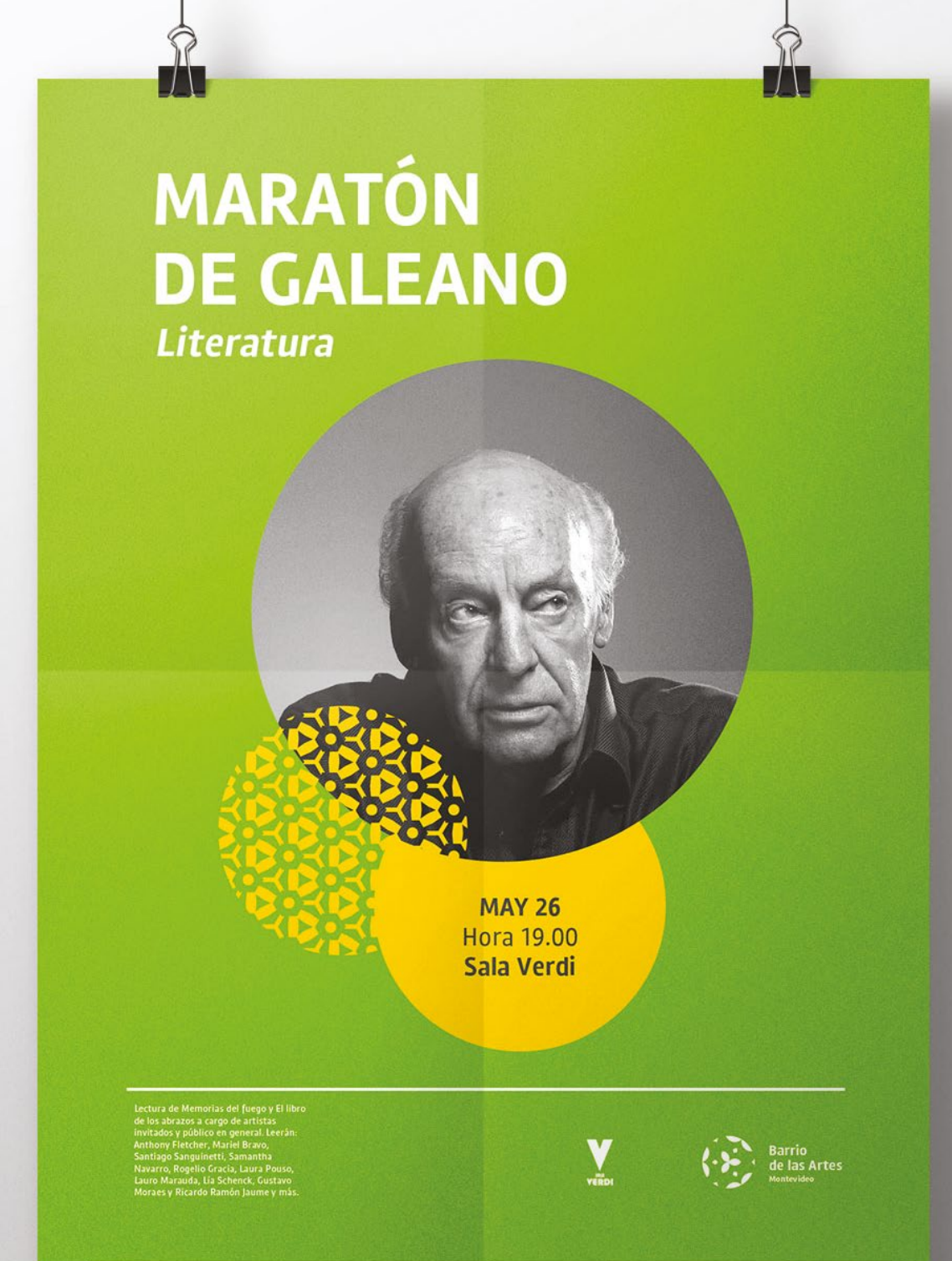
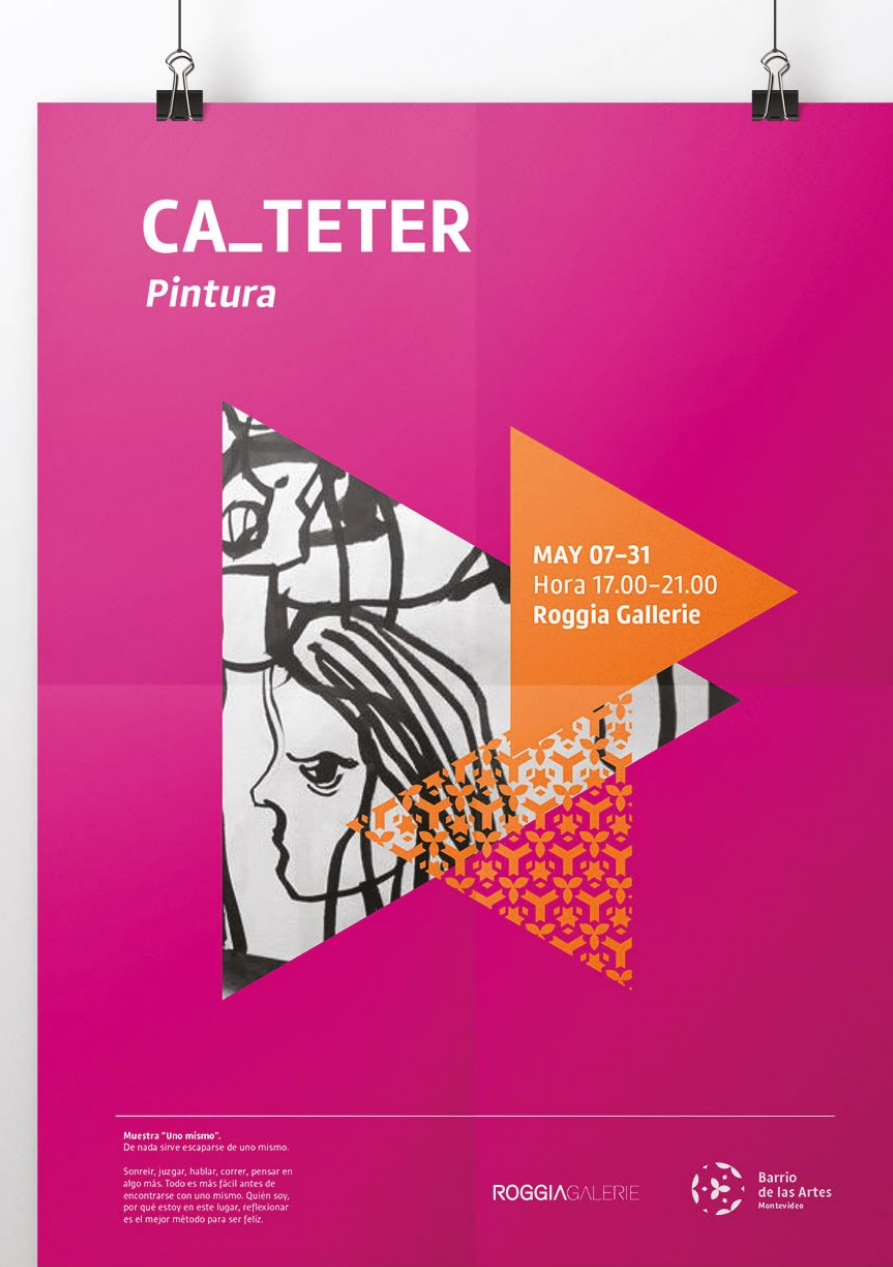

EJEMPLOS DE SISTEMA DE AFICHES DE PROMOCIÓN DE EVENTOS CULTURALES

Barrio de las Artes

› PROYECTO FINAL DE CARRERA – URUGUAY



Este proyecto fue seleccionado para participar de la exhibición de la Bienal de Diseño_ Edición Estudiantil en Madrid, Spain. Nov/2015

Los objetivos de este proyecto consisten en promover artistas locales para contribuir a la propuesta cultura y turística de la capital.

El proyecto contempla diversas áreas del diseño:

- Diseño conceptual
- Desarrollo de estrategia
- Identidad
- Acciones BTL
- Marketing
- Publicidad
- Diseño audiovisual
- Diseño web
- Diseño editorial
- Diseño de señalética
- Diseño de eventos
- Merchandising

REALIZACIÓN INDIVIDUAL

TERCERA ETAPA : SISTEMA DE COMUNICACIÓN PARA PROMOCIÓN DE EVENTOS CULTURALES



SET DE PICTOGRAMAS



DISEÑO DE INTERFACES

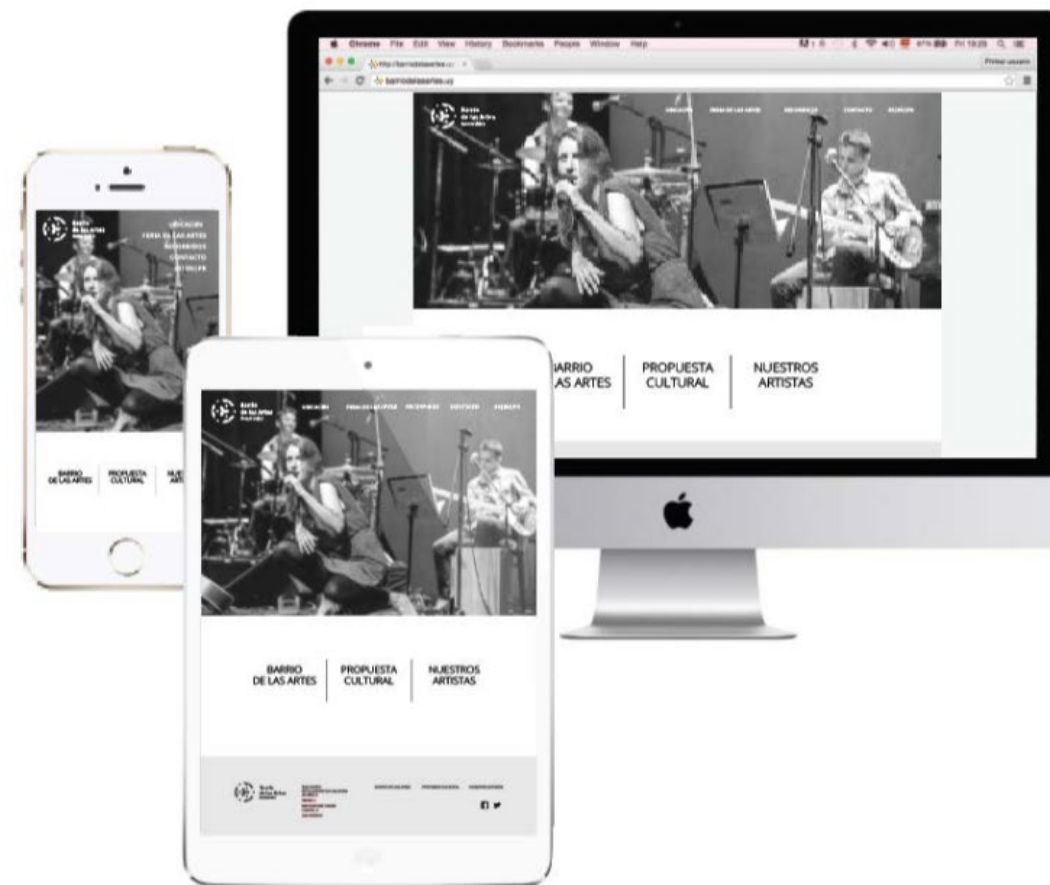

SITIO WEB



AGENDA MENSUAL PARA
EVENTOS CULTURALES

Colección de ciudades

Colección de ilustración digital de diferentes ciudades del mundo. A través de figuras geométricas se pueden interpretar las ciudades.



Flores

Las flores favoritas de la novia para su invitación de casamiento.

Lápiz.



Acrílico

Uno de los trabajos realizados en el curso de pintura realizado en 2018.

Pintura acrílica.



Alfabetología

Ejercicio de diseño de alfabeto experimental en el marco del taller *Alfabetología* dictado por Fer Cozzi (Arg).

Construcción de letras en base a 5 figuras constantes y un concepto, en este caso el candombe de nuestro país.

Diseño de especimen tipográfico para redes sociales.

El resultado fue una tipografía disponible para su uso en formato .otf



AL RITMO DEL tu-ta-ta-cutá

El candombe es una manifestación cultural de origen afrouruguayo. Tiene un papel significativo en la cultura de Uruguay en los últimos doscientos años, siendo reconocido por UNESCO como Patrimonio Cultural Inmaterial de la Humanidad. Es una manifestación cultural originada a partir de la llegada de esclavos de África, constituyendo una fusión de rasgos musicales, religiosos y de danza de las diversas tribus afro presentes en el Río de la Plata en la época de colonia. Existen también manifestaciones propias de candombe, desarrolladas desde la época colonial hasta ahora, en Argentina y en Brasil, en este último aún conserva su carácter religioso como se ve en Minas Gerais.

abcdefghijklmnopqrstuvwxyz
 ABCDEFGHIJKLMNOPQRSTUVWXYZ
 0123456789 :; , ! ? () ' - _

Alfabetología

Ejercicio de diseño de alfabeto experimental en el marco del taller *Alfabetología* dictado por Fer Cozzi (Arg).

Construcción de letras en base a 5 figuras constantes y un concepto, en este caso el candombe de nuestro país.

Diseño de especimen tipográfico para redes sociales.

El resultado fue una tipografía disponible para su uso en formato .otf

a b c d e f g h i j k l m
 n ñ o p q r s t u v w x
 y z A B C D E F G H I J
 K L M N Ñ O P Q R S T U
 V W X Y Z 0 1 2 3 4 5 6
 7 8 9 : ; , > ; ¡ ! ? ¿ () ' - _

